

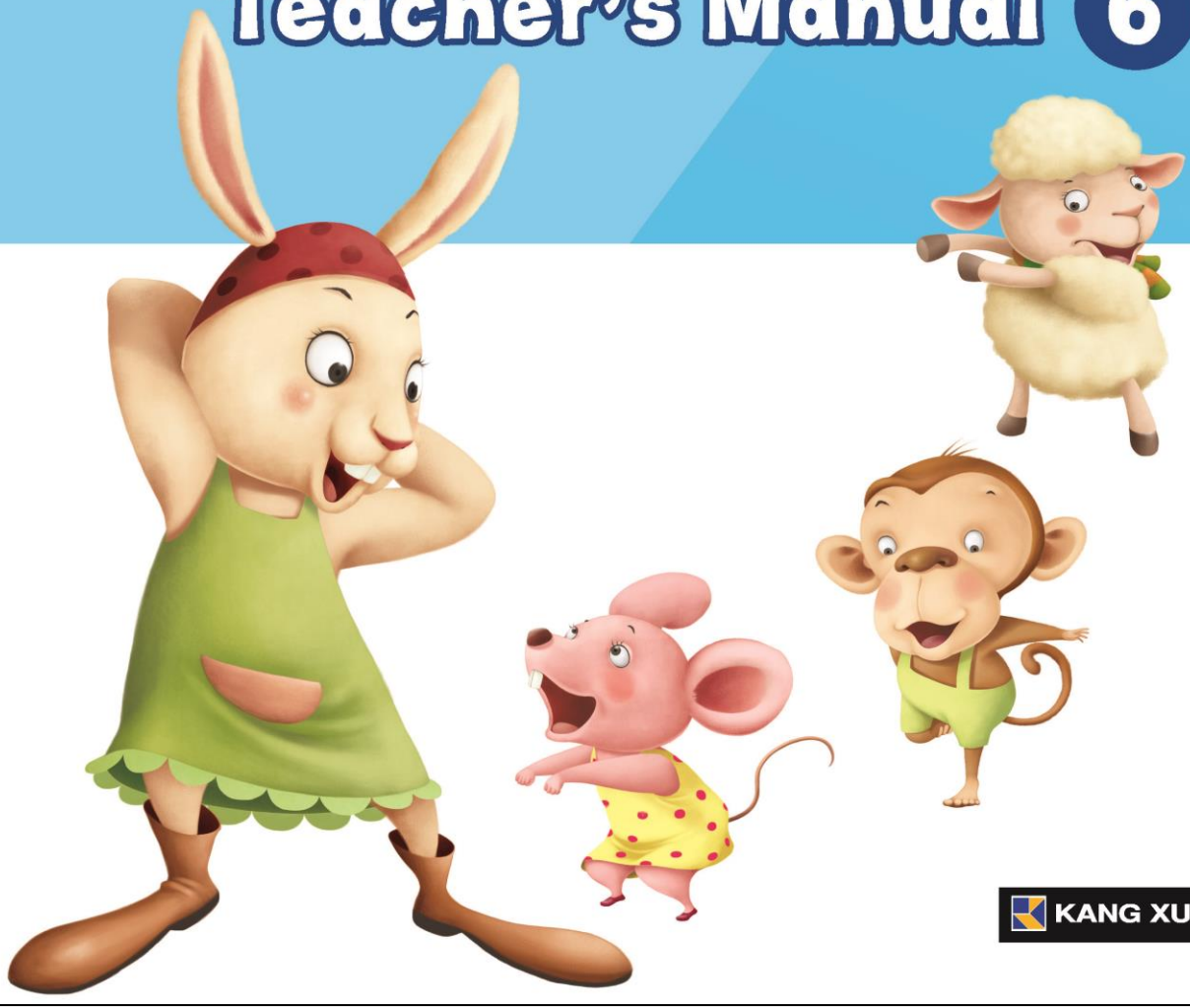

ESL Curriculum for Preschool Kids

# ABC FUN

Teacher's Manual **6**



# ABC FUN Teaching Overview

## ภาพรวมการใช้หนังสือเรียนภาษาอังกฤษ ABC FUN

ABC FUN series consist of Student Book, Workbook, DVD, and Teacher's Manual. This Manual will guide teachers in implementing the learning methods and help teachers planning lessons more effectively.

ชุดหนังสือเรียน ABC FUN ประกอบด้วยหนังสือเรียน (Student Book) แบบฝึกหัด (Workbook) ดีวีดี (DVD)

และคู่มือครู (Teacher's Manual) ซึ่งจะช่วยอำนวยความสะดวกในการจัดชั้นเรียน ให้คุณครูสามารถจัดการเรียนการสอนได้เต็มประสิทธิภาพยิ่งขึ้น

## ABC FUN Student Book

### หนังสือเรียน ABC FUN

Each student book has five units and one festival unit. Each unit has six pages, four learning units:

แต่ละเล่มประกอบด้วยบทเรียน 5 บท (5 Unit) และบทเรียนเกี่ยวกับเทศกาล (Festival Unit) 1 บท

แต่ละบทมีเนื้อหา 6 หน้า ซึ่งประกอบด้วย 4 หน่วยการเรียนรู้ดังนี้

#### A. I Can Say พูดดูสิ

From the easy to the difficult, the lessons were created based on children's daily activity, words are presented in physical photos, so students can relate lessons to their daily lives.

ไล่เรียงหัวข้อบทสนทนาจากง่ายไปยาก โดยเป็นบทสนทนาเกี่ยวกับเรื่องราวรอบตัวเด็ก มีการสอนคำศัพท์ต่างๆ จากภาพถ่าย ทำให้เด็กเชื่อมโยงเนื้อหาที่เรียนกับชีวิตจริงได้ง่ายขึ้น

#### B. I Can Read อ่านดูสิ

Letter learning is integrated into real life, guiding children to recognize letters and using fun rhymes to enhance their ability to recognize and read letters and images.

เรียนรู้ตัวอักษรภาษาอังกฤษ (English Alphabet) ด้วยวิธีบูรณาการ นำเนื้อหา มาแปลงเป็นภาพ เกม และเพลงร้องเล่น เพื่อให้เด็กเรียนรู้จากการลงมือปฏิบัติ โดยนำเสนอให้เด็กจดจำตัวอักษร ผ่านการสังเกตรูปภาพ ฟังและร้องเพลง

### **C. I Can Sing** ร้องเพลงกันเถอะ

The songs are lively, the rhythms are clear. Those songs integrate the learned words and sentences, let children learn in a happy atmosphere.

เพลงที่สดใสร่าเริง มีทำนองชัดเจน เนื้อเพลงกระตุ้นให้เรียนรู้คำและประโยค ให้เด็กๆ เรียนรู้ในบรรยากาศที่มีความสุข

### **D. Let's Talk/Let's Learn** ฟีกพูดกันเถอะ/เรียนรู้กันเถอะ

1. For ABC FUN Book 1-4, this part will practice speaking in a real classroom situation, lively live English rhymes allow children learn effectively.

ในเล่ม 1-4 จะสอนเด็กๆ ให้พูดประโยคที่ใช้พูดบ่อยๆ ในห้องเรียน สร้างบรรยากาศการเรียนรู้ที่มีประสิทธิภาพโดยให้เด็กๆ ฟีกพูดเป็นทำนองเพลง

2. For ABC FUN Book 5-6, this part will teach short vowels “a, e, i, o, u” via easy rhythm. From words to sentences, establishes the basis of pronunciation, intonation easily.

ในเล่ม 5-6 จะสอนการสะกดและออกเสียงสระเสียงสั้น a, e, i, o, u นอกจากนี้ยังสอนเป็นทำนองง่ายๆ เริ่มจากคำและนำไปสู่ประโยค ฟีกการสะกดคำ ออกเสียงตัวอักษรและออกเสียงสูง-ต่ำ

## **ABC FUN Activity Book**

### **แบบฝึกหัด ABC FUN**

Each unit has 3 pages, consist of 3 different kinds of activities, which will revise the whole lesson that the students have learned.

จากเนื้อหาในหนังสือเรียนแต่ละบทจะมีแบบฝึกหัด 3 หน้า ให้เด็กๆ ทำกิจกรรมทบทวนความรู้ที่แตกต่างกัน 3 รูปแบบ

### **Activity 1: Listening Games**

#### **กิจกรรมที่ 1: แบบทดสอบการฟัง**

At the end of each lesson, have the children develop their hearing skills by playing hearing games with CD.

ให้เด็กๆ ฝึกทักษะการฟัง โดยฟังเสียงจาก DVD หรือ QR Code แล้วเลือกภาพคำตอบที่สอดคล้องกับประโยคที่ได้ยิน

### **Activity 2: Word Games**

#### **กิจกรรมที่ 2: เกมทบทวนคำศัพท์**

Have children recognize topic words by sticking stickers and practice speaking.

ฝึกให้เด็กๆ จดจำคำศัพท์ได้ โดยการติดสติ๊กเกอร์และฝึกพูด

### **Activity 3: Alphabet games**

#### **กิจกรรมที่ 3: เกมตัวอักษร**

In the game, guide the children learn the letters and corresponding words.

ให้เด็กๆ จดจำตัวอักษรและคำศัพท์ที่เกี่ยวข้องกับตัวอักษรนั้น

## MP3 and Video

### ไฟล์เสียงและคลิปวิดีโอ

Each reader has a QR code, the contents include I Can Say, I Can Read, I Can Sing, Let's talk, Let's Learn. situational guidance makes learning English easier. In addition, there is also an "ABC SONG" that can have the children sing before class or review after class, familiarizing with the 26 letters and its sequence. The contents of the video are the lovely POPA family. The children's favorite POPA family accompany them to learn English.

ที่หน้า 1 ของหนังสือเรียนแต่ละเล่มจะมี QR Code 2 อัน อันหนึ่งใช้เปิดไฟล์เสียง (MP3) อีกอันเป็นคลิปวิดีโอ (Video) ทั้งไฟล์เสียงและวิดีโอเหล่านี้ใช้ในกิจกรรม I Can Say, I Can Read, I Can Sing, Let's talk, Let's Learn โดยไฟล์เสียงใช้ในการทำแบบฝึกหัดฟัง (Listening Game) ส่วนคลิปวิดีโอจะเล่าเรื่องฉากและสถานการณ์ที่ใช้ภาษาอังกฤษ ซึ่งสอนภาษาอังกฤษผ่านตัวละครที่น่ารัก ทำให้การเรียนภาษาอังกฤษสนุกขึ้น

## Teacher's Manual

### คู่มือครู

Describe the teaching steps of each unit in detail to facilitate teachers' teaching. We also provide worksheets and assessments for each unit to review the lessons. In addition to these practical and interesting teaching activities, I Can Sing unit also provides simple moves to the songs so teachers can easily lead children in the class or hold a performance at the end of the semester.

อธิบายรายละเอียดขั้นตอนการสอนแต่ละบท นอกเหนือจากการฝึกและกิจกรรมการสอนที่น่าสนใจ ในบท I Can Sing ยังเพิ่มเพลงและท่าเคลื่อนไหวประกอบเพลง ให้เด็กๆ ทำตามในชั้นเรียน และสามารถจัดเป็นการแสดงเมื่อจบภาคเรียน ส่วนภาคผนวกยังมีภาพคำศัพท์จากทุกบท และแบบฝึกหัดกิจกรรม และส่วนเสริมให้ทำกิจกรรมในแต่ละภาคเรียน

# Unit 1 I Want Some Cookies

## บทที่ 1 ขอคุกกี้หน่อย

### A. I Can Say พูดคุลี

#### Situational Conversation

#### บทสนทนาในสถานการณ์



#### Materials

#### อุปกรณ์ที่ใช้

- Vocabulary Flash Cards

- Whiteboard

บัตรภาพคำศัพท์

กระดานไวท์บอร์ด

- Video (QR Code/DVD)

- Hand spinner

คลิปรีวิดีโอ (สแกน QR Code หรือเปิด DVD)

แฮนด์ สปินเนอร์

- DVD Player

- Eye cover

เครื่องเล่นดีวีดี

ผ้าปิดตา

## Situational Guidance

### เนื้อเรื่องนำเข้าสู่บทเรียน

Teacher Lala has some snacks for the kids. Let's see what they are eating.

ครูลาล่ากำลังเตรียมอาหารว่างให้เด็กๆ ดูซิว่าพวกเขากินอะไรกันบ้าง

## Warm-up Activity

### กิจกรรมนำเข้าสู่บทเรียน

1. Have the children to review letters Aa – Nn.

ทบทวนตัวอักษร Aa – Nn.

2. Specify a letter. Let children sing the letter song and arrange themselves into that letter.

บอกตัวอักษรใดตัวอักษรหนึ่ง ให้เด็กๆ ร้องเพลงตัวอักษรนั้น และใช้ร่างกายเรียงประกอบกันเป็นตัวอักษร

## Conversation

### บทสนทนา

1. Use these vocabulary flash cards to introduce the words to children. Let them recognize the word with the appearance and features of the food.

ใช้บัตรภาพเหล่านี้แนะนำให้เด็กๆ รู้จักคำศัพท์ ให้เด็กๆ จำรูปลักษณ์และคุณสมบัติของอาหารแต่ละชนิด



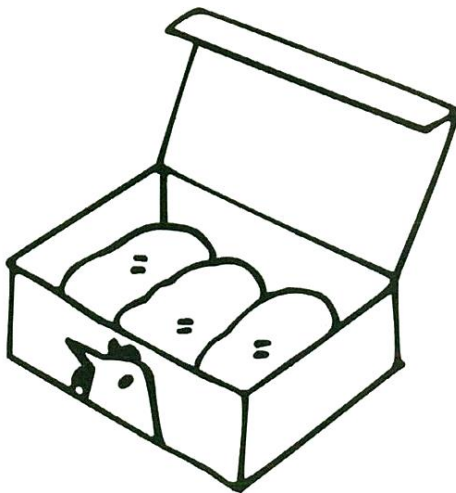
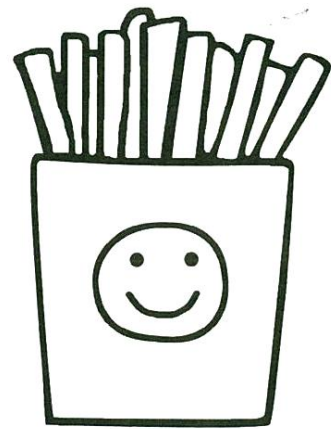
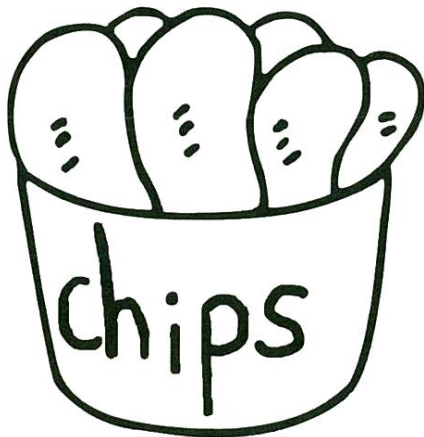
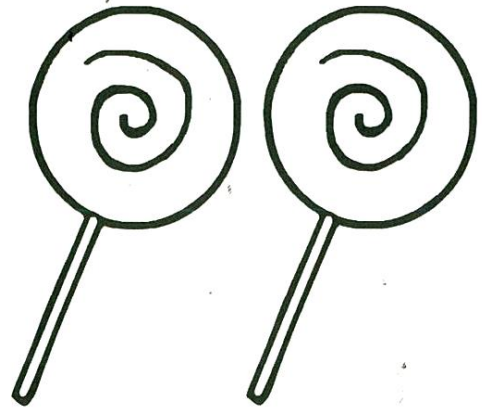
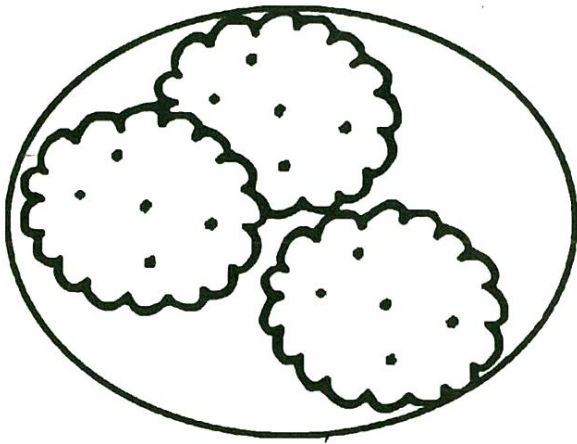

2. Stick the cards on the whiteboard and write the word underneath each card. Guide the children to read the words after teacher.

ติดบัตรภาพบนกระดานและเขียนคำศัพท์กำกับแต่ละภาพ ชี้แต่ละภาพให้ได้ก็ๆ อ่านตาม

3. Ask the children “What do you want to eat?” with holding a card. Have the children answer the question with the sentence pattern “I want some \_\_\_\_.” according to the card that teacher holds.

ถามเด็กๆ ว่า “What do you want to eat?” พร้อมทั้งชูบัตรภาพ ให้เด็กๆ ตอบคำถามโดยใช้โครงสร้างประโยค “I want some \_\_\_\_.” ตามด้วยคำในบัตรภาพที่ครูถือ

### Practical Activity

#### กิจกรรมภาคปฏิบัติ

Play the video of I Can Say.

เปิดไฟล์วิดีโอ I Can Say

#### Spinner เกมสปินเนอร์

1. Stick these pictures onto the spinner.

ติดภาพเหล่านี้บนสปินเนอร์

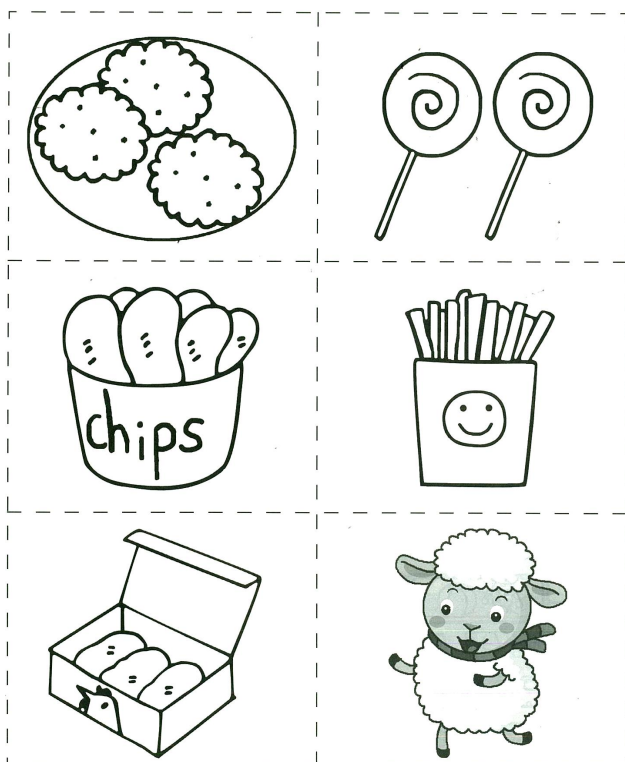

2. Divide the children into teams, ask them “What do you want to eat?”, children answer “I want to eat \_\_\_\_\_.” then spin the spinner.

แบ่งเด็กๆ ออกเป็นทีม ครูถามเด็กๆ ว่า “What do you want to eat?” ให้เด็กๆ ตอบว่า “I want to eat \_\_\_\_\_.”

จากนั้นให้เด็กหมุนสปินเนอร์

3. When the spinner stops, to see which team spins to same word as they guessed.

เมื่อสปินเนอร์หยุดหมุน ดูว่าเด็กๆ หมุนได้อาหารตามที่ตัวเองอยากกินหรือเปล่า

### Listening Game เกมฝึกฟัง

1. Let a child wear an eye cover. Teacher whisper “I want to eat \_\_\_\_\_.” Followed by a type of food.

ให้เด็กคนหนึ่งสวมผ้าปิดตา ครูกระซิบประโยค “I want to eat \_\_\_\_\_.” ตามด้วยอาหารชนิดใดชนิดหนึ่ง

2. Assign 5 children stand around the blindfolded child. Each child says different kind of foods out loud.

ให้เด็กๆ 5 คนยืนอยู่ห่างๆ กันรอบตัวเด็กที่ปิดตา แต่ละคนพูดชื่ออาหารที่แตกต่างกันดังๆ

3. The blindfolded child has to point at the child who say the food that teacher said and say “I want some” Let

the child who speak the correct food’s name repeat the word again to complete the sentence.

เด็กที่ปิดตาอยู่ให้ชี้ไปที่เด็กคนที่พูดชื่ออาหารตรงกับที่ครูบอก และพูดว่า “I want some” จากนั้นให้เด็กคนที่พูดชื่อ

อาหารที่ถูกต้อง พูดชื่ออาหารต่อท้ายให้ประโยคสมบูรณ์

### Extensional Activity

#### กิจกรรมเสริมบทเรียน

1. Give the vocabulary flash cards of this unit to each kid.

แจกบัตรภาพคำศัพท์บทนี้ให้เด็กๆ คนละใบ

2. Assign a child to wear an eye cover, point at a card and say: "What do you want to eat?". The rest of the children have to answer "I want some \_\_\_\_." according to the pointed card.

ให้เด็กคนหนึ่งใส่ผ้าปิดตาและชี้ไปที่บัตรภาพใดบัตรภาพหนึ่ง และพูดว่า "What do you want to eat?" ให้เด็กคนอื่น ๆ ในห้องตอบว่า "I want some \_\_\_\_." ตามด้วยคำศัพท์ที่เพื่อนชี้

3. Take off the eye cover, the kid has to find the correct card that the other children said.

เปิดผ้าปิดตา ให้เด็กเดินไปหาบัตรภาพตามที่เพื่อนบอก

### Workbook Activity

#### กิจกรรมในหนังสือแบบฝึกหัด

Open workbook to page 1-2 to do the activities.

ให้เด็ก ๆ ทำแบบฝึกหัดหน้า 1-2

### Answer Keys

#### เฉลย

**Unit 1 Listen and Circle**  
聽一聽，再圈一聽。

**Unit 1 Stick and Say**  
貼一貼，再說一說。

What do you want to eat?  
I want some \_\_\_\_\_.

cookies, lollipops, nuggets, French fries, chips

## B. I Can Read อ่านดูสิ

### Alphabet Rhymes

#### อาชยานท่อง ABC

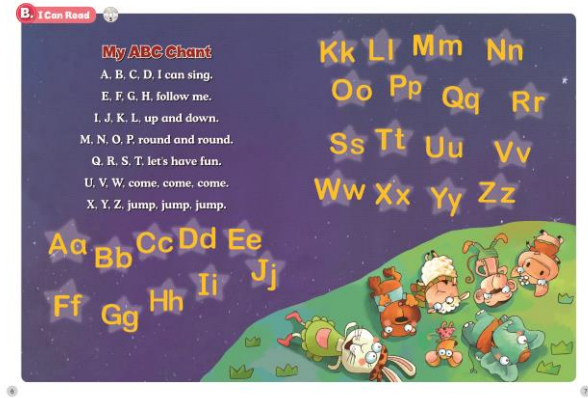

### Materials

#### อุปกรณ์ที่ใช้

- MP3 (QR code)

- Mobile Phone

ไฟล์เสียง MP3 (สแกน QR Code)

โทรศัพท์มือถือ

- Handmade alphabet flash cards A-Z

บัตรภาพตัวอักษร A-Z ทำเอง

### Situational Guidance

#### เนื้อเรื่องนำเข้าสู่บทเรียน

Let's read it out together.

มาอ่านออกเสียงด้วยกันนะ

## Warm-up Activity

### กิจกรรมนำเข้าสู่บทเรียน

1. Review the pronunciation of letter Aa-Zz.

ทบทวนการออกเสียง Aa-Zz

2. Teacher says a letter 3 times then the children pronounce the sound of the said letter 3 times.

ครูพูดชื่อตัวอักษร 3 ครั้ง ให้เด็กๆ ออกเสียงตัวอักษรที่ครูพูด 3 ครั้ง

## Alphabet Rhymes

### อาขยานท่อง ABC

#### Movement Guidance ทำทางประกอบ

1. Guide the children to read the rhyme.

ให้เด็กๆ อ่านอาขยาน

2. Teacher read a letter then children read the rhyme of the letter.

ครูอ่านตัวอักษร แล้วให้เด็กท่องอาขยานตัวอักษรที่ครูพูด

3. Divide the children into 2 teams, one team read letters, the other team say the rhyme. Then exchange.

แบ่งเด็กๆ ออกเป็น 2 ทีม ทีมหนึ่งพูดชื่อตัวอักษร อีกทีมท่องอาขยาน หลังจากนั้นให้สลับกัน

#### Phonics เสียงตัวอักษร

1. Sing ABC rhymes in tune of “Twinkle, twinkle little star”.

ร้องเพลง ABC โดยใช้ทำนองเพลง “Twinkle, twinkle little star”

2. Guide the children read letters and pronounce the sound of each letter.

นำให้เด็กๆ อ่านชื่อตัวอักษรและออกเสียง

3. Teacher beats, have the children to pronounce the sound of A-Z with the beats.

ครูให้จังหวะ ให้เด็กๆ ออกเสียงตัวอักษร A-Z ตามจังหวะของครู

### Recognize the Letters จดจำตัวอักษร

1. Guide the children to make the figures of A-Z with body gestures.

ให้เด็กๆ ใช้ร่างกายทำเป็นตัวอักษร A-Z พิมพ์ใหญ่

2. Guide the children to write small letters a-z in the air with their fingers.

ให้เด็กๆ เขียนตัวอักษร a-z พิมพ์เล็กด้วยนิ้วมือ

3. Ask the children to point the letter Aa - Zz in this lesson to enhance the recognition.

ให้เด็กๆ ชี้ตัวอักษร Aa – Zz ในหนังสือเรียนเพื่อกระตุ้นการจดจำ

### Recognize the Word จดจำคำศัพท์

Bring out the student book and turn to page 6-7, play MP3, guide them point the picture and say the words and rhymes.

ให้เด็กๆ เปิดหนังสือหน้า 6-7 จากนั้นเปิดไฟล์เสียง ให้เด็กๆ ชี้รูปภาพ พูดคำศัพท์และอาชยานให้ถูกต้อง

### Practical Activity

#### กิจกรรมภาคปฏิบัติ

1. Stick the alphabet flash cards on the whiteboard in order.

เรียงบัตรภาพตัวอักษร A-Z บนกระดานตามลำดับ

2. Review A-Z rhymes until the children get familiar with the order, then teacher change the letter's order and let children make them in order.

ทบทวนอาขยาน A-Z เมื่อเด็กๆ คุ่นเคยกับลำดับตัวอักษรแล้ว ให้ครูสลับตำแหน่งตัวอักษรบนกระดาน และให้เด็กๆ ออกมาเรียงลำดับใหม่ให้ถูกต้อง

### Workbook Activity

#### กิจกรรมในหนังสือแบบฝึกหัด

Open workbook to page 3 to do the activity.

ให้เด็กๆ ทำแบบฝึกหัดหน้า 3

### Answer Keys

#### เฉลย





## C. I Can Sing ร้องเพลงกันเถอะ

### Materials

#### อุปกรณ์ที่ใช้

- MP3 (QR code)

- Vocabulary flash cards

ไฟล์เสียง MP3 (สแกน QR Code)

บัตรภาพคำศัพท์

- Mobile Phone

- Dice

โทรศัพท์มือถือ

ลูกเต๋า

### Introduce the lyrics

#### ขั้นตอนการสอนร้องเพลง

First, play the song. Let children listen to it to get familiar with lyrics and melody.

ขั้นแรก เปิดเพลงให้เด็กๆ ฟัง ซึมซับคำ จังหวะ และท่วงทำนอง

Second, guide children to sing, sentence by sentence and explain the meaning of the word.

ขั้นที่ 2 คุณครูร้องนำให้เด็กๆ ร้องตามทีละประโยค จากนั้นอธิบายความหมายของคำแต่ละคำ

### Warm-up Activity

#### กิจกรรมนำเข้าสู่บทเรียน

1. Review the vocabulary of this unit by flashing the flash cards.

ทบทวนคำศัพท์ในบทนี้ด้วยบัตรภาพ

2. Have the children throw the dice, they need to read the word times same as the number they get.

ให้เด็กๆ ทอยลูกเต๋า แล้วพูดคำศัพท์จำนวนครั้งตามเลขที่ทอยได้

## Dance Moves

### ท่าทางที่ใช้ประกอบเพลง

What do you want to eat?



I want some cookies.

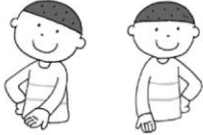

Some for you.

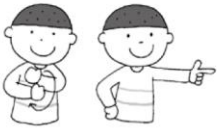

Thank you.



Thank you.



What do you want to eat?



I want some cookies.

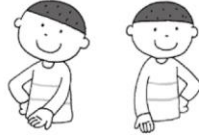

Some for me.



You are kind.



### More to Sing

What do you want to eat?



I want some nuggets.



Some for you.



Thank you.



Thank you.



What do you want to eat?



I want some nuggets.



Some for me.



You are kind.



## Practical Activity

### กิจกรรมภาคปฏิบัติ

1. Have the children sing “What do you want to eat? What do you want to eat?” first. Then, teacher sings “I want some cookies, I want some cookies.”. The children have to finish rest of the song.

ให้เด็กๆ ร้องเพลงว่า “What do you want to eat? What do you want to eat?” จากนั้นครูร้องต่อว่า “I want some cookies, I want some cookies.”. จากนั้นให้เด็กๆ ร้องท่อนหลังจากนั้นต่อเอง

2. Ask children to draw out a vocabulary flash card and show the cards to the class. Everyone has to sing the song in the verse related to the card.

ให้เด็กทุกคนออกมาสุ่มหยิบบัตรภาพ 1 ใบ เมื่อหยิบแล้วให้ชูบัตรภาพให้เพื่อนๆ ในห้องดู และให้ทุกคนร้องเพลงตามบัตรภาพที่หยิบได้

3. Guide the children to sing and dance again, then ask them to bring out the books to point out the words.

ให้เด็กๆ ร้องเพลงและเต้นอีกครั้ง จากนั้นหยิบหนังสือออกมาชี้คำศัพท์ตามเนื้อเพลง

## D. Let's Learn เรียนรู้กันเถอะ

### Materials

#### อุปกรณ์ที่ใช้

- MP3 (QR code)

- Whiteboard and markers

ไฟล์เสียง MP3 (สแกน QR Code)

กระดานและปากกาไวท์บอร์ด

- Mobile Phone

- Alphabet Flash Cards

โทรศัพท์มือถือ

บัตรภาพตัวอักษร

- Adhesive Putty

กาวดินน้ำมัน

## Situational Introduction

### เนื้อเรื่องนำเข้าสู่บทเรียน

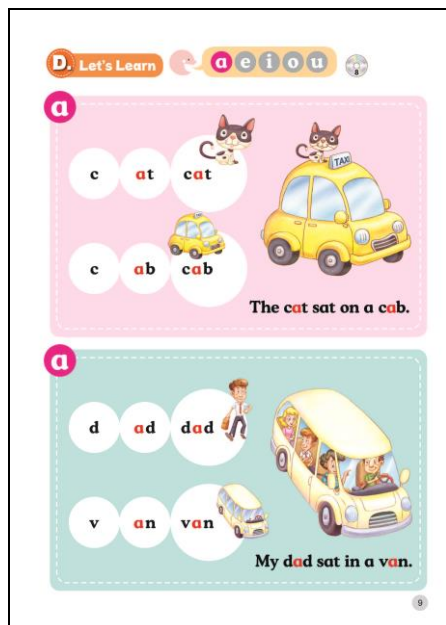

## Warm-up Activity

### กิจกรรมนำเข้าสู่บทเรียน

1. Review the ABC Chant.

ทบทวนอาขยาน ABC

2. Review the songs of this unit.

ทบทวนเพลงในบทเรียนนี้

## Pronunciation Practice

### ฝึกออกเสียง

1. Write the lower-case a on the whiteboard and guide the children pronounce /a/ a few times.

เขียนตัว a บนกระดาน ให้เด็ก ๆ ออกเสียง /a/ (แอะ) หลาย ๆ ครั้ง

2. Write cat, cab, dad, van on the whiteboard and guide the children pronounce /c/, /a/, /t/. Then guide them combine those three sounds together.

เขียนคำว่า cat, cab, dad, van บนกระดาน ให้เด็กๆ ออกเสียง phonetic ของตัวอักษรแต่ละตัว เช่น /c/ (เขอะ), /a/ (แอะ), /t/ (เทอะ) จากนั้นออกเสียงรวมเป็นคำเดียวกัน แคท

3. Write these sentences on the whiteboard. "The cat sat on a cab.", "My dad sat in a van." Guide children to read a few times then erase some word and replace with flash cards. Let children read the sentences again.

เขียนประโยค "The cat sat on a cab.", "My dad sat in a van." บนกระดาน ให้เด็กๆ อ่านตาม จากนั้นลบคำบางคำบนกระดานแล้ววางบัตรภาพแทนคำนั้น ให้เด็กๆ อ่านอีกครั้ง

4. Bring out the student book and turn to 9, play MP3, guide them point the picture and say the word.

ให้เด็กๆ เปิดหนังสือหน้า 9 จากนั้นเปิดไฟล์เสียง ให้เด็กๆ ชี้รูปภาพและพูดคำศัพท์ให้ถูกต้อง

### Extensional Activity

#### กิจกรรมเสริมบทเรียน

1. Stick the adhesive putty at the back of the alphabet flash cards, then write \_\_\_a\_\_\_ on the whiteboard.

Teacher randomly say a word such as cat.

ติดกาวดินน้ำมันไว้หลังบัตรภาพตัวอักษร เขียน \_\_\_a\_\_\_ บนกระดาน ครูออกเสียงคำใดคำหนึ่ง เช่น cat

2. Guide children to read and spell the word, then let children put the correct letters in \_\_\_.

นำให้เด็กๆ อ่านและสะกดคำ จากนั้นให้เด็กหาบัตรภาพตัวอักษรมาติดใน \_\_\_ ให้ถูกต้อง

3. Practice other words in this way.

ฝึกคำศัพท์อื่นๆ ด้วยวิธีการเดียวกัน

# Unit 2 I Want to Go to the Park

## บทที่ 2 เธออยู่ในห้องครัว

### A. I Can Say พูดคูสิ

#### Situational Conversation

#### บทสนทนาในสถานการณ์



#### Materials

#### อุปกรณ์ที่ใช้

- Vocabulary flash card

- DVD Player

บัตรภาพคำศัพท์

เครื่องเล่นดีวีดี

- Whiteboard and markers

- Chopsticks

กระดานและปากกาไวท์บอร์ด

ตะเกียบ

- Puppet

- Tape and glue

หุ่นมือ

เทปและกาว

- Video (QR Code/DVD)

- Scissors

คลิปวิดีโอ (สแกน QR Code หรือเปิด DVD)

กรรไกร

## Situational Guidance

### เนื้อเรื่องนำเข้าสู่บทเรียน

Do Do meets some friends on the street. Everyone is going to different places. Let's find out where they are going?

โตโตได้พบเพื่อนๆ บนถนน แต่ละคนกำลังจะไปสถานที่ที่แตกต่างกัน ลองดูซิว่าแต่ละคนจะไปไหนกันบ้างนะ

## Warm-up Activity

### กิจกรรมนำเข้าสู่บทเรียน

1. Review the vocabulary of unit 1.

ทบทวนคำศัพท์ในบทที่ 1

2. Teacher does a body gesture of a food, then the children need to say "I want some\_\_\_\_\_".

ครูทำท่าทางบอกไปอาหารชนิดต่างๆ ให้เด็กๆ พูดว่า "I want some\_\_\_\_\_".

## Conversation

### บทสนทนา

1. Teach vocabulary and pronunciation of the words in this unit. Guide the children to do the corresponding actions, such as bookstore, do an action of opening a book.

สอนคำศัพท์และวิธีออกเสียงคำศัพท์ในบทนี้ ให้เด็กๆ ทำท่าทางบอกไปถึงคำศัพท์นั้นๆ เช่น bookstore ให้ทำท่าเปิดอ่านหนังสือ

2. Stick the flash cards on the whiteboard and mark the number beside the cards.

ติดบัตรภาพบนกระดานและเขียนตัวเลขกำกับบัตรภาพแต่ละใบ

3. When the teacher says the number, the children need to read the corresponding word.

เมื่อครูบอกตัวเลข ให้เด็กอ่านคำศัพท์ใต้เลขนั้น

4. Take out a puppet, ask puppet “Where do you want to go?”, then puppet says “I want to go to the toy shop.”

นำหุ่นมือออกมา ครูถามหุ่นมือว่า “Where do you want to go?” ให้หุ่นมือตอบว่า “I want to go to the toy shop.”

5. Practice the sentences of this unit in this way. And encourage the children to answer the question with holding the puppet.

ฝึกลักษณะเดียวกันนี้กับคำศัพท์อื่นๆ ในบทเรียน จากนั้นใช้หุ่นมือถามเด็กๆ ว่า “Where do you want to go?” ให้เด็กตอบโดยใช้โครงสร้างประโยค “I want to go to the \_\_\_\_\_.”

### Practical Activity

#### กิจกรรมภาคปฏิบัติ

Play the video of I Can Say.

เปิดไฟล์วิดีโอ I Can Say

#### Magic เกมรายมนต์

1. Prepare 1 set of these pictures for each child. Let them color as they like and cut them out.

เตรียมบัตรภาพเหล่านี้ให้เด็กๆ คนละชุด ให้เด็กๆ ระบายสีตามชอบและตัดออกมา



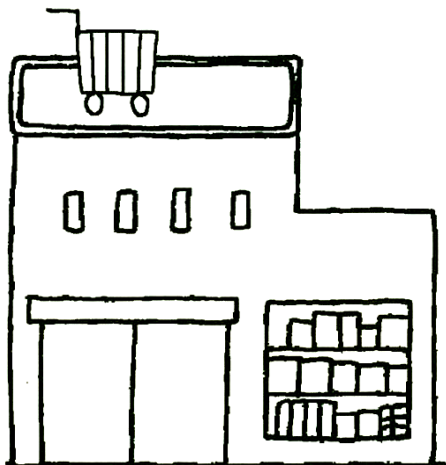
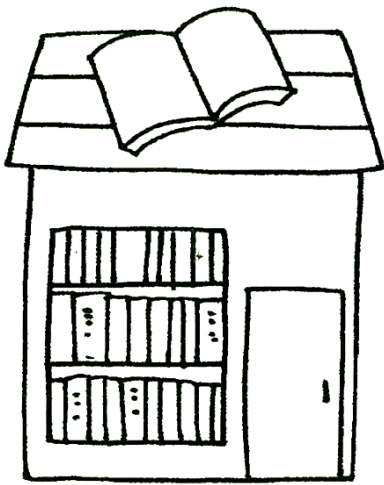
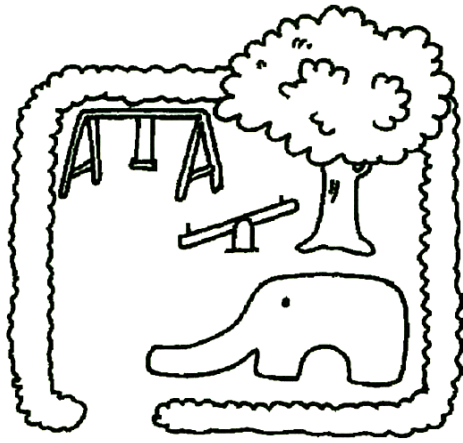

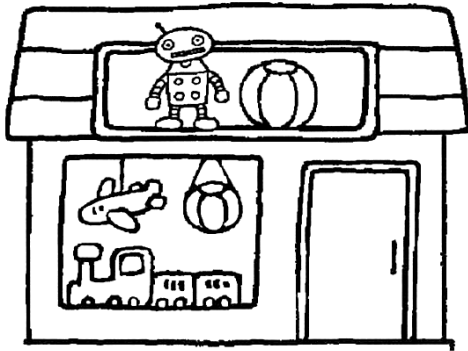
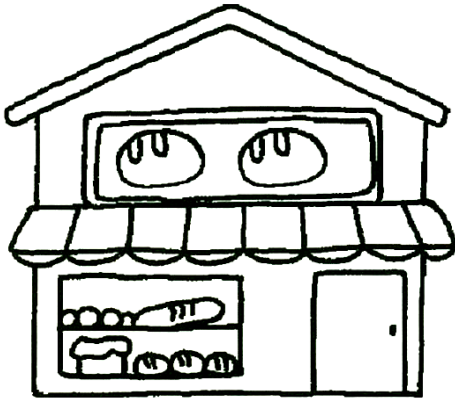

2. Insert a chopstick in the middle and turn it quickly. Because of the visual persistence so there is an illusion that the two figures are combined.

ติดตะเกียบตรงกลางหลังภาพหมี ทากาวให้ทั่วด้านหลังแล้วพับครึ่งกระดาษ เมื่อกาวแห้งแล้วหมุนตะเกียบเร็วๆ ให้ภาพหมีซ้อนกับภาพร้าน

3. Guide children to raise the toy shop card. Teacher asks "Where do you want to go, PoPo?", the children answer "I want to go the toy shop."

ให้เด็กๆ ชูบัตรภาพ toyshop ขึ้นมา ครูถามว่า "Where do you want to go, PoPo?" ให้เด็กๆ ตอบว่า "I want to go the toy shop."

4. Practice the words and sentence in this way.

ฝึกคำศัพท์อื่นในลักษณะเดียวกัน

Voice Tube เกม

1. Prepare 2 sets of flash cards. Ask children to make 2 lines, put one set of cards behind each team.

เตรียมบัตรภาพเหล่านี้ 2 ชุด ให้เด็กๆ เข้าแถว 2 แถว และวางบัตรภาพไว้ท้ายแถว แถวละ 1 ชุด

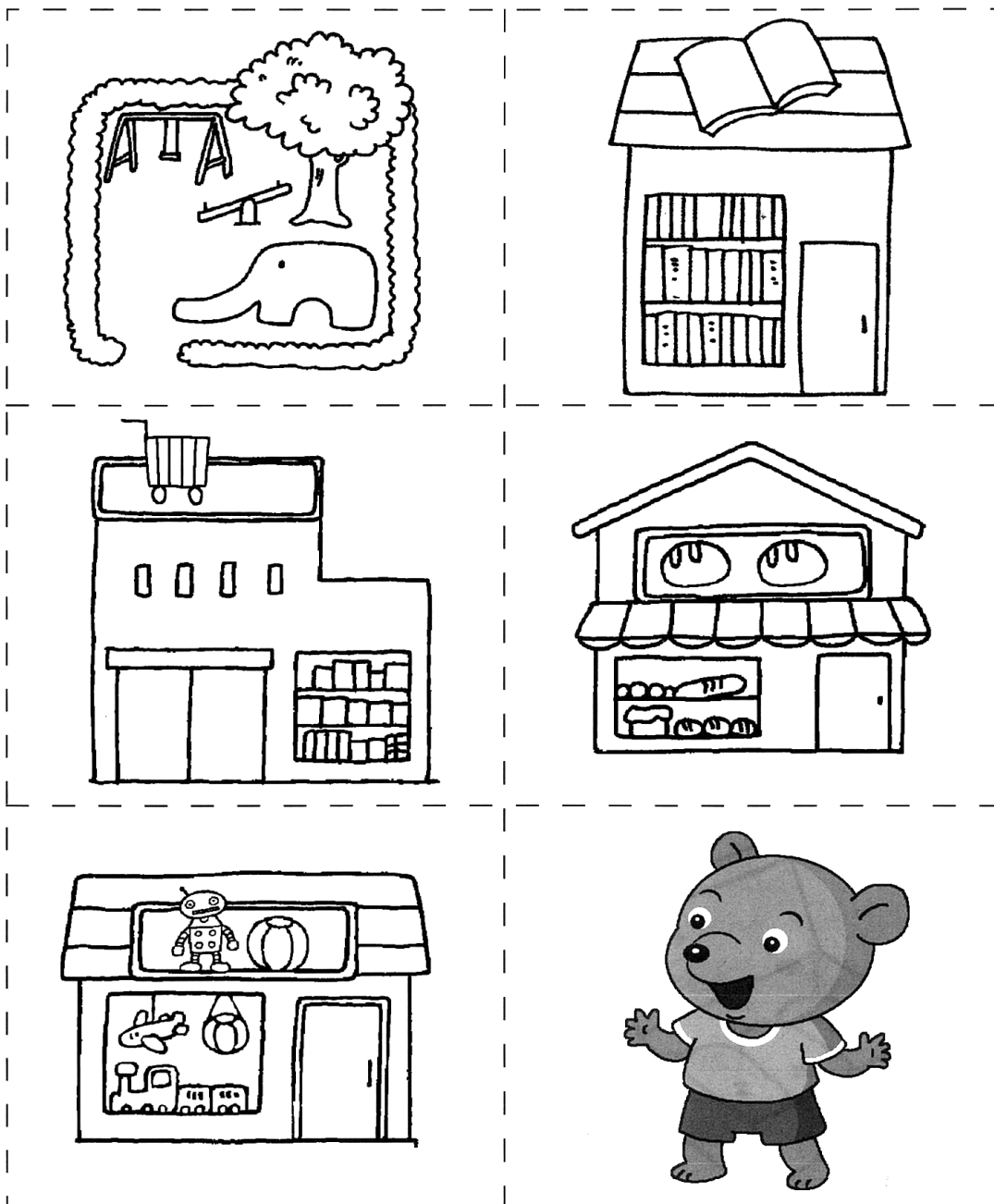

2. Tell the first kid of the team “I want to go to the park.”, then the first kid has to pass the sentence to the next, to the end. The last kid of the team needs to find out the correct card.

บอกเด็กคนแรกของแต่ละแถวว่า “I want to go to the park.” ให้เด็กบอกต่อประโยคที่ครูพูดไปจนถึงคนสุดท้ายของแถว ให้เด็กคนสุดท้ายของแถวหยิบบัตรภาพที่สอดคล้องกับประโยคที่ได้ยิน

3. The team that found the correct card faster will get one point. The team with more points is the winner.

แถวไหนหยิบบัตรภาพเร็วกว่าและถูกต้องจะได้ 1 คะแนน ทีมที่ได้คะแนนมากกว่าเป็นผู้ชนะ

### **Extensional Activity**

#### กิจกรรมเสริมบทเรียน

1. Stick the vocabulary flash cards on the whiteboard.

ติดบัตรภาพคำศัพท์บนกระดาน

2. Divide the children into 2 teams. Each team assign a kid to go to front. Teacher says “I want to go to the toy shop.”, the child needs to point at the correct card and say “I want to go to the toy shop.”. The team that can do it faster will get one point.

แบ่งเด็กๆ ออกเป็น 2 ทีม แต่ละทีมส่งตัวแทนออกมาข้างหน้า ครูพูดว่า “I want to go to the toy shop.” ให้เด็กๆ ชี้บัตรภาพให้ถูกต้องและพูดว่า “I want to go to the toy shop.” ทีมที่เร็วกว่าจะได้ 1 คะแนน

3. Practice this activity a few times.

ฝึกซ้ำอีกหลายๆ ครั้ง

## Workbook Activity

### กิจกรรมในหนังสือแบบฝึกหัด

Open workbook to page 4-5 to do the activities.

ให้เด็กๆ ทำแบบฝึกหัดหน้า 4-5

## Answer Keys

### เฉลย

Unit **2**

Listen and Mark "O" or "X"

聽一聽 · 再畫 O 或打 X

Stick and Say

貼一貼 · 再說一說

Unit **2**

1



2



3







4







Where do you want to go?





I want to go to the  .

  





I want to go to the  .

I want to go to the  .

I want to go to the  .

## B. I Can Read อ่านดูสิ

### Alphabet Rhymes

#### อาชยานท่อง ABC



### Materials

#### อุปกรณ์ที่ใช้

- MP3 (QR code)

- Mobile Phone

ไฟล์เสียง MP3 (สแกน QR Code)

โทรศัพท์มือถือ

- Alphabet flash cards

บัตรภาพตัวอักษร

### Situational Guidance

#### เนื้อเรื่องนำเข้าสู่บทเรียน

Po Po is visiting Do Do. There are many hidden letters in the house. Let's find them.

โปโปไปหาโดโดที่บ้าน มีตัวอักษรซ่อนอยู่ในบ้านมากมาย ลองหาดูกันเถอะ

## Warm-up Activity

### กิจกรรมนำเข้าสู่บทเรียน

Play My ABC Chant of unit 1 to review the rhyme.

เปิดเพลง ABC Chant ในบทที่ 1 เพื่อทบทวน

## Alphabet Rhymes

### อาชยานท่อง ABC

#### Movement Guidance ทำทางประกอบ

1. Waving arms like an octopus and sniff at something, saying "Octopus, octopus, fresh and smell.". Then say

"One two three four five, five me more." with showing fingers.

ทำแขนเป็นคลื่นคล้ายหนวดปลาหมึก จากนั้นทำท่าดมกลิ่นบางอย่าง พูดว่า "Octopus, octopus, fresh and smell."

จากนั้นพูดว่า "One two three four five, five me more." และชูนิ้วขึ้นมานับ

2. Do a body gesture of holding a plate with left hand, do a feel hot gesture with right hand. Say "Pancake,

pancake, it is hot.". Then wave hands in denying and act like holding a pot, saying "Please don't drop it

one the pot.".

ทำท่าทางถือจานด้วยมือซ้าย และทำท่าทางถือของร้อนที่มีมือขวา พูดว่า "Pancake, pancake, it is hot." จากนั้นโบก

มือปฏิเสธ และทำท่าถือหม้อ พูดว่า "Please don't drop it on the pot."

3. Pretend to sew and say "Quilt, quilt, looks so pretty.". Hold your chest with both hands and say "Quilt, quilt,

keep me warm."

ทำท่าเย็บผ้าและประสานมือไว้ที่ด้านซ้ายและขวา "Quilt, quilt, looks so pretty." จากนั้นไขว้มือที่หน้าอกและพูดว่า

"Quilt, quilt, keep me warm."

## Phonics เสียงตัวอักษร

1. Teacher shows O, P, Q flash cards. Guide children to pronounce the sound correctly.

ครูแสดงบัตรภาพตัวอักษร O P Q ทีละตัว แล้วออกเสียงให้เด็กๆ พูดยตาม

2. Guide the children to pronounce O, O, O /o/, /o/, /o/ P, P, P /p/, /p/, /p/ Q, Q, Q /q/, /q/, /q/ by repeating after teacher.

ครูนำเด็กๆ ท่องเป็นจังหวะว่า O, O, O (โอ, โอ, โอ) /o/, /o/, /o/ (เออะ, เออะ, เออะ) P,P,P (พี, พี, พี) /p/, /p/, /p/ (เพอะ, เพอะ, เพอะ) Q, Q, Q (คิว, คิว, คิว) /q/, /q/, /q/ (เคอะ, เคอะ, เคอะ) ให้เด็กๆ พูดยตามครู

## Recognize the Letters จดจำตัวอักษร

1. Use your hands draw a big circle above your head. Tell the children “This is an upper-case O.”.

Fist loosely and tell the children “This is a lower-case o.”.

ใช้มือวาดวงกลมวงใหญ่ บอกเด็กๆ ว่า “นี่คือ O ตัวใหญ่” กำมือหลวมๆ บอกเด็กๆ ว่า “นี่คือ o ตัวเล็ก”

2. Stand still, make a circle with left hand beside your head, tell the children “This is an upper-case P.”. Show your right point finger and make a small circle with left hand beside the right point finger, tell the children “This is a lower-case p”.

ยืนตรงและใช้มือซ้ายวาดวงกลมที่ข้างศีรษะ บอกเด็กๆ ว่า “นี่คือ P ตัวใหญ่” จากนั้นตั้งนิ้วชี้ขวาและทำมือซ้ายเป็นตัวซี บอกเด็กๆ ว่า “นี่คือ p ตัวเล็ก”

3. Make a big circle with two hands then bend the left arm as a small line, tell the children “This is an upper-case Q.”. Raise left point finger and make a small circle with right finger beside the left point finger, tell the children “This is a lower-case q.”.



ใช้มือวาดวงกลมวงใหญ่ และตั้งแขนเอียงๆ แขนชี้ดเล็กๆ ที่ด้านล่าง บอกเด็กๆ ว่า “นี่คือ Q ตัวใหญ่” กำมือขวา หลวมๆ แล้วใช้ช้อนนิ้วชี้ซ้ายข้างๆ มือขวา บอกเด็กๆ ว่า “นี่คือ q ตัวเล็ก”

### Recognize the Word จดจำคำศัพท์

1. Have the children read the letters by themselves by showing flash cards.

ให้เด็กๆ ฝึกอ่านตัวอักษรกันเองโดยใช้บัตรภาพ

2. Write the letters of this unit on the whiteboard. Take out the cards and guide them to say o, o, o /o/, /o/, /o/,

o is for octopus.

เขียนตัวอักษรบนกระดาน จากนั้นใช้บัตรภาพช่วยนำ ให้เด็กๆ พูดว่า “โอ, โอ, โอ, เอาะ, เอาะ, เอาะ, โอ อิชู ฟอร์

ออกทะเลีส”

3. Bring out the student book and turn to page 12-13, play MP3, guide them point the picture, say the words

and read the rhymes.

ให้เด็กๆ เปิดหนังสือหน้า 12-13 จากนั้นเปิดไฟล์เสียง ให้เด็กๆ ชูรูปภาพ พูดคำศัพท์และและอ่านอาขยานให้ถูกต้อง

### Practical Activity

#### กิจกรรมภาคปฏิบัติ

1. Do a shouting gesture then say o, o, o /o/, /o/, /o/.

ทำท่าบ้องปากเหมือนกำลังตะโกนแล้วพูดว่า โอ, โอ, โอ, เอาะ, เอาะ, เอาะ

2. When teacher says some words within /o/ sound, the children need to clap their hands once.

เมื่อครูพูดคำศัพท์ที่มีเสียง เอาะ ให้เด็กๆ ปรบมือ 1 ครั้ง

3. Patting heart then say p, p, p /p/, /p/, /p/.

ตบเบาๆ ที่อกแล้วพูดว่า พี, พี, พี เพอะ, เพอะ, เพอะ

4. When teacher says some words within /o/ sound, the children need to clap their hands twice.

เมื่อครูพูดคำศัพท์ที่มีเสียง เออะ ให้เด็กๆ ปรบมือ 2 ครั้ง

5. Crawl like a crocodile then say q, q, q, /q/, /q/, /q/

ทำท่าคลานเหมือนจระเข้แล้วพูดว่า คิว, คิว, คิว เคอะ, เคอะ, เคอะ

6. When teacher says some words within /o/ sound, the children need to clap their hands 3 times.

เมื่อครูพูดคำศัพท์ที่มีเสียง เคอะ ให้เด็กๆ ปรบมือ 3 ครั้ง

### Workbook Activity

#### กิจกรรมในหนังสือแบบฝึกหัด

Open workbook to page 6 to do the activity.

ให้เด็กๆ ทำแบบฝึกหัดหน้า 6

### Answer Keys

#### เฉลย

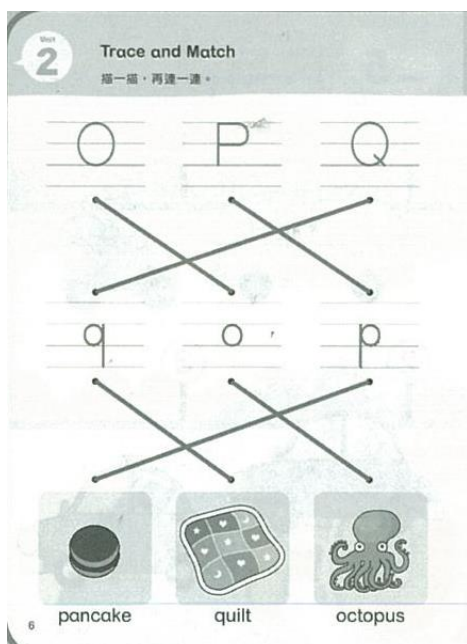

## C. I Can Sing ร้องเพลงกันเถอะ

### Materials

#### อุปกรณ์ที่ใช้

- MP3 (QR code)
- Vocabulary Flash Cards
- ไฟล์เสียง MP3 (สแกน QR Code)
- บัตรภาพคำศัพท์
- Mobile Phone
- A toy car
- โทรศัพท์มือถือ
- รถของเล่น
- Whiteboard and markers

กระดานและปากกาไวท์บอร์ด

### Introduce the lyrics

#### ขั้นตอนการสอนร้องเพลง

First, play the song. Let children listen to it to get familiar with lyrics and melody.

ขั้นแรก เปิดเพลงให้เด็กๆ ฟัง ซึมซับคำ จังหวะ และท่วงทำนอง

Second, guide children to sing, sentence by sentence and explain the meaning of the word.

ขั้นที่ 2 คุณครูร้องนำให้เด็กๆ ร้องตามทีละประโยค จากนั้นอธิบายความหมายของคำแต่ละคำ

### Warm-up Activity

#### กิจกรรมนำเข้าสู่บทเรียน

1. Review the vocabulary with flash cards. Lay the cards on floor face up.

ทบทวนคำศัพท์โดยใช้บัตรภาพ จากนั้นวางบัตรภาพหงายไว้บนพื้น

2. Play the song of this unit. While hearing the topic words they need to jump beside the card.

เปิดเพลงในบทนี้ เมื่อเด็กๆ ได้ยินคำศัพท์ในบทเรียน ให้กระโดดไปยืนข้างบัตรภาพนั้นๆ

**Dance Moves**

ท่าทางที่ใช้ประกอบเพลง

Where do you want to go?



I want to go to the supermarket, to be with my mom.



Where do you want to go?



I want to go to the bakery, to be with my dad.



Where do you want to go?



I want to go to the park, to play with my friends.



**More to Sing**

I want to go to the bookstore, to be with my mom.



I want to go to the toy shop, to be with my dad.



## Practical Activity

### กิจกรรมภาคปฏิบัติ

1. Make 2 photocopies of these pictures, put those cards on the floor and say "Where do you want to go?".

Then push the toy car to stop at any card. Guide children to sing the lyrics corresponding to the card.

ถ่ายเอกสารบัตรภาพเหล่านี้ 2 ชุด วางบัตรภาพบนพื้นและพูดว่า "Where do you want to go?" ให้เข็นรถไปหยุด

หน้าบัตรภาพใดก็ได้ เมื่อรถหยุดให้เด็กๆ ร้องเพลงในท่อนที่ตรงกับบัตรภาพนั้นๆ

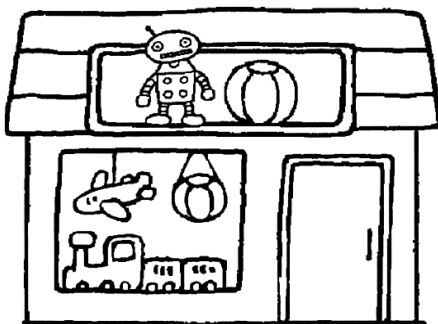
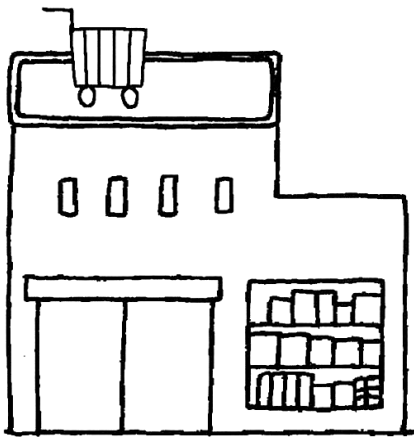
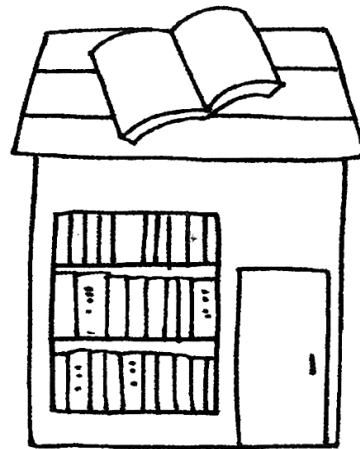
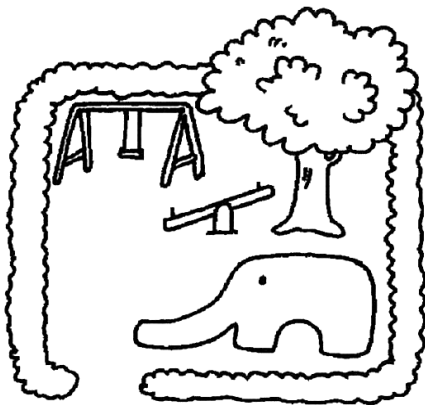

2. Draw corresponding pictures, such as book, toy, slide, brad, shopping cart on the whiteboard, have the children practice the sentence, such as “I want to go to the \_\_\_\_\_.”.

วาดรูปสิ่งของที่เกี่ยวข้งกับสถานที่ในบัตรภาพ เช่น หนังสือ, ของเล่น, กระจาดล้ัน, รถเข็นซูเปอร์มาร์เก็ต บนกระจาดน ให้เด็ก ๆ ฝึกพูดโครงสร้างประโยค “I want to go to the \_\_\_\_\_.”

3. Ask children to come out one by one and ask teacher “Where do you want to go?”, teacher answers “I want to go to the \_\_\_\_\_.”, the child has to circle the corresponding pictures and repeat the sentence.

ให้เด็ก ๆ สลับกันออกมาถามครูว่า “Where do you want to go?” เมื่อครูตอบ ให้เด็ก ๆ วงกลมรอบภาพที่ครูพูด และทวนประโยคว่า “I want to go to the \_\_\_\_\_.”

4. Guide children to sing and dance again, then bring out the student books and point the words of this unit.

ให้เด็ก ๆ ร้องเพลงและเต้นอีกครั้ง จากนั้นหยิบหนังสือออกมาชี้คำศัพท์ในบทนี้

## D. Let's Learn เรียนรู้กันเถอะ

### Materials

#### อุปกรณ์ที่ใช้

- |                              |                          |
|------------------------------|--------------------------|
| - MP3 (QR code)              | - Whiteboard and markers |
| ไฟล์เสียง MP3 (สแกน QR Code) | กระจาดนและปากกาไวท์บอร์ด |
| - Mobile Phone               | - Sticky ball            |
| โทรศัพท์มือถือ               | ลูกบอลตัวดูด             |
| - Alphabet flash cards       |                          |
| บัตรภาพตัวอักษร              |                          |

## Situational Introduction

เนื้อเรื่องนำเข้าสู่บทเรียน

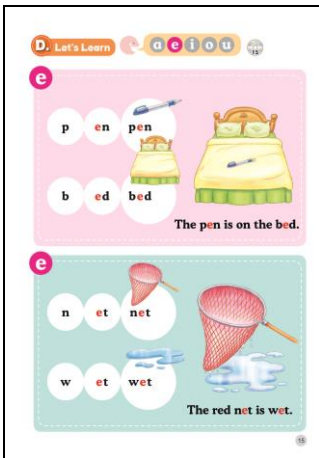

## Warm-up Activity

กิจกรรมนำเข้าสู่บทเรียน

1. Guide the children review the four words of the short vowel a.

ทบทวนคำศัพท์ 4 คำที่ออกเสียงตัว a เสียงสั้น

2. Write Aa-Qq on the whiteboard. Review the sound of each letters.

เขียน Aa-Qq บนกระดาน ให้เด็กๆ ทบทวนการออกเสียงตัวอักษรแต่ละตัว

3. Write the upper-, lower-case randomly and ask children to come out and match the upper-letter with the lower-letter.

เขียนตัวอักษรพิมพ์ใหญ่และพิมพ์เล็กกระจายปนกัน ขอให้เด็กๆ ออกมาลากเส้นจับคู่ตัวอักษรพิมพ์เล็ก-พิมพ์ใหญ่

## Pronunciation Practice

### ฝึกออกเสียง

1. Write the lower-case e on the whiteboard and guide the children pronounce /e/ a few times.

เขียนตัว e บนกระดาน ให้เด็กๆ ออกเสียง /e/ (เอะ) หลายๆ ครั้ง

2. Write pen, bed, red, net, wet on the whiteboard and guide the children pronounce /p/, /e/, /n/. Then guide them combine those three sounds together.

เขียนคำว่า pen, bed, red, net, wet บนกระดาน ให้เด็กๆ ออกเสียง phonetic ของตัวอักษรแต่ละตัว เช่น /p/ (เพอะ), /e/ (เอะ), /n/ (เนอะ) จากนั้นออกเสียงรวมเป็นคำเดียวกัน เพน

3. Write these sentences on the whiteboard. "The pen is on the bed.", "The red net is wet." Divide children into 2 groups. Let each group create movements to describe these sentences.

เขียนประโยค "The pen is on the bed.", "The red net is wet." บนกระดาน แบ่งเด็กๆ ออกเป็น 2 ทีม ให้แต่ละทีม ออกแบบท่าทางเพื่ออธิบายประโยคเหล่านี้

4. Bring out the student book and turn to 15, play MP3, guide them point the picture and say the word.

ให้เด็กๆ เปิดหนังสือหน้า 15 จากนั้นเปิดไฟล์เสียง ให้เด็กๆ ชี้รูปภาพและพูดคำศัพท์ให้ถูกต้อง

## Extensional Activity

### กิจกรรมเสริมบทเรียน

1. Prepare alphabet cards c, t, b, d, v, n, p, t, w. Write e on the whiteboard and place any letters in front of and behind e. Guide children to practice reading and spelling.

เตรียมบัตรภาพตัวอักษร c, t, b, d, v, n, p, t, w เขียนตัว e บนกระดาน แล้ววางตัวอักษรใดก็ได้ด้านหน้าและด้านหลัง

ตัว e ให้เด็กๆ หัดอ่านและสะกดคำ



2. Copy the letter cards and stick them on the children's shirt, and teacher stick the vowel e on her shirt.

Teacher hold hands with 2 children at a time to compound a word. Ask the rest of the children to spell and read the word.

ถ่ายเอกสารตัวอักษรต่างๆ ติดบนเสื้อเด็กทุกคน ติดบัตรภาพ e ที่ตัวครู จากนั้นให้ครูไปจับมือเด็กๆ ทีละ 2 คนเพื่อผสม

คำ ให้เด็กคนอื่นในห้องช่วยกันสะกดคำและอ่านออกเสียง

3. Have the children to exchange alphabet flash cards and practice repeatedly.

สลับเปลี่ยนบัตรภาพบนเสื้อเด็กๆ และฝึกอีกครั้ง

# Unit 3 It's Monday

## บทที่ 3 วันนี้วันจันทร์

### A. I Can Say พูดคูสิ

#### Situational Conversation

#### บทสนทนาในสถานการณ์



#### Materials

#### อุปกรณ์ที่ใช้

- MP3 (QR code)

ไฟล์เสียง MP3 (สแกน QR Code)

- Mobile Phone

โทรศัพท์มือถือ

- Big Calendar

ปฏิทินขนาดใหญ่

- Days in a week flash cards

บัตรภาพวันในสัปดาห์

- Video (QR Code/DVD)

คลิปรวีดีโอ (สแกน QR Code หรือเปิด DVD)

- DVD Player

เครื่องเล่นดีวีดี

- Whiteboard and markers

กระดานและปากกาไวท์บอร์ด

- Colors of the day flash cards

บัตรภาพสีประจำวัน

## Situational Guidance

### เนื้อเรื่องนำเข้าสู่บทเรียน

Ki Ki is teaching Ki Ki' sister the days of the week. Let's learn together!

กิกิกำลังสอนน้องสาวเรื่องวันในสัปดาห์ มาเรียนรู้ด้วยกันเถอะ

## Warm-up Activity

### กิจกรรมนำเข้าสู่บทเรียน

1. Review the vocabulary by showing the flash cards.

ทบทวนคำศัพท์โดยใช้บัตรภาพคำศัพท์

2. Ask children “What day is it?”, then show them the calendar.

ถามเด็กๆ ว่า “What day is it?” และแสดงปฏิทินให้ดู

3. Show the days in a week and the color of the day flash cards. Teacher says “It's \_\_\_\_\_.” followed by the days in a week. Ask children to repeat after teacher.

แสดงบัตรภาพวันในสัปดาห์และสีประจำวัน ครูพูดว่า “It's \_\_\_\_\_.” ตามด้วยชื่อวันในสัปดาห์ ให้เด็กๆ ออกเสียงตาม

## Conversation

### บทสนทนา

1. Stick vocabulary flash cards on the whiteboard and draw a sun on the whiteboard.

ติดบัตรภาพคำศัพท์บนกระดาน และวาดพระอาทิตย์บนกระดาน

2. Play the song of unit 2, stop the song in random and teacher shows the color flash cards and asks children one by one: “What day is it?”. Children answer “It's \_\_\_\_\_.”

เปิดเพลงในบทเรียนที่ 2 และกดปุ่มหยุดเพลงเป็นระยะ ครูชูบัตรภาพสี่ประจำวัน และถามเด็กๆ ที่ละคนว่า “What day is it?” ให้เด็กๆ ตอบว่า “It’s \_\_\_\_\_.”

3. Practice in this way and correct the children’s pronunciation.

ฝึกให้เด็กๆ ตอบและออกเสียงอย่างถูกต้อง

### Practical Activity

#### กิจกรรมภาคปฏิบัติ

Play the video of I Can Say.

เปิดไฟล์วิดีโอ I Can Say

Puzzle เกมต่อจิ๊กซอว์

1. Divide the vocabulary cards into 4 pieces to make a puzzle.

ตัดแบ่งบัตรภาพแต่ละคำออก เป็นจิ๊กซอว์ 4 ชิ้น

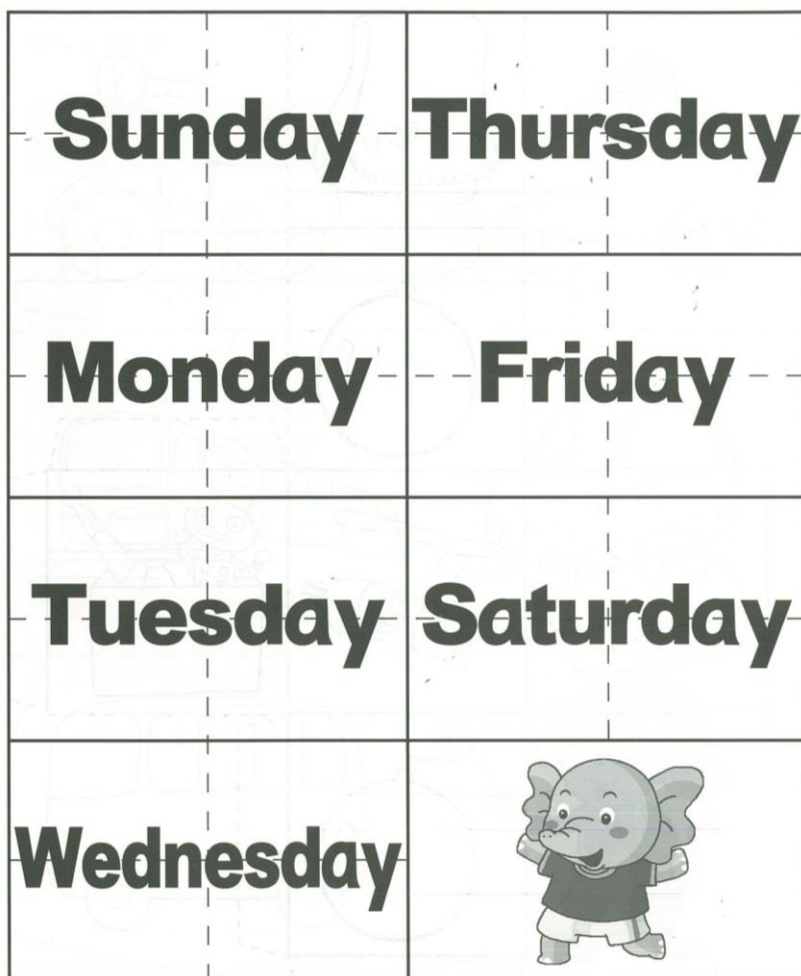

2. Divide the children into 7 teams and give each team a set of puzzle.

แบ่งเด็ก ๆ ออกเป็น 7 ทีม แต่ละทีมจะได้จิ๊กซอว์บัตรภาพ 1 ชุด

3. Teacher asks “What day is it?”, have the children complete the puzzle and say “It’s \_\_\_\_\_.”.

ครูถามเด็ก ๆ ว่า “What day is it?” ให้เด็ก ๆ ต่อจิ๊กซอว์ให้สมบูรณ์และตอบว่า “It’s \_\_\_\_\_.”

4. Teacher can exchange the set of puzzle to practice the sentence pattern.

ครูอาจสลับเปลี่ยนตัวต่อจิ๊กซอว์ระหว่างแต่ละกลุ่ม เพื่อฝึกพูดประโยคเพิ่มเติม

### Guessing Game เกมเดาคำศัพท์

1. Ask a child to come in front; teacher whisper any day in a week beside child’s ear.

ให้เด็กออกมาหน้าชั้น ครูกระซิบวันใดวันหนึ่งในสัปดาห์ที่ข้างหู

2. Ask the children “What day is it?”, the child in front needs to give a hint.

ครูถามเด็ก ๆ คนอื่นในห้องเรียนว่า “What day is it?” ให้เด็กหน้าชั้นเรียนบอกไปวันที่ครูบอก

3. If children has difficulty to hint, teacher can guide the gestures like this: Monday – Curve arms like a crescent “moon”, Tuesday – raise “two” fingers, Wednesday – point at a watch like asking “when”, Thursday – Drinking water like “thirst”, Friday – act like “frying”, Saturday – make a “sad” face, Sunday - draw the “sun” with your arms..

ถ้าเด็ก ๆ บอกไม่ได้ลำบาก ครูอาจกำหนดท่าทางประจำวันให้เด็ก ๆ เลย เช่น Monday – ทำแขนโค้งเป็นพระจันทร์เสี้ยว (moon) Tuesday – ชูสองนิ้ว (two) Wednesday – ทำท่าชี้นาฬิกา (when) Thursday – ทำท่าดื่มน้ำ (thirst) Friday – ทำท่าทอดอาหารในกระทะ (fry) Saturday – ทำหน้าเศร้า (sad) Sunday – วาดแขนเป็นวงกลมเหมือนพระอาทิตย์ (sun)

## Extensional Activity

### กิจกรรมเสริมบทเรียน

1. Divide the children into two teams, and then put 2 sets of vocabulary flash cards on the floor.

แบ่งเด็ก ๆ ออกเป็น 2 ทีม จากนั้นวางชุดบัตรภาพวันในสัปดาห์ 2 ชุดบนพื้น

2. The children ask "What day is it?", teacher answers "It's Tuesday."

ให้เด็ก ๆ ถามครูว่า "What day is it?" ครูตอบวันใดวันหนึ่ง เช่น "It's Tuesday."

3. The two teams must immediately give the teacher vocabulary flash card and repeat the sentence "It's \_\_\_\_\_".

Which team is faster can get one point.

เด็ก ๆ 2 ทีมต้องหยิบบัตรภาพให้ครูให้เร็วที่สุด และพูดทวนประโยคว่า "It's \_\_\_\_\_." ทีมที่ทำได้เร็วกว่าจะได้ 1 คะแนน

## Workbook Activity

### กิจกรรมในหนังสือแบบฝึกหัด

Open workbook to page 7-8 to do the activities.

ให้เด็ก ๆ ทำแบบฝึกหัดหน้า 7-8

## Answer Keys

### เฉลย

The image shows two pages from a workbook. The left page is titled 'Unit 3 Listen and Circle' and contains four sets of calendar cards. Each set has two cards with a date and a day of the week. The first set shows '8 Monday' and '9 Tuesday', with '8 Monday' circled. The second set shows '11 Thursday' and '13 Saturday', with '13 Saturday' circled. The third set shows '7 Sunday' and '12 Friday', with '7 Sunday' circled. The fourth set shows '8 Monday' and '10 Wednesday', with '10 Wednesday' circled. The right page is titled 'Unit 3 Find and Stick' and features a matching activity. At the top, it says 'What day is it? It's \_\_\_\_\_.' Below this is a row of seven animal icons corresponding to the days of the week: Sun. (rabbit), Mon. (pig), Tue. (cat), Wed. (dog), Thur. (sheep), Fri. (bird), and Sat. (mouse). Below the icons are seven boxes with days of the week: Sunday, Monday, Wednesday, Tuesday, Thursday, Friday, and Saturday. A cartoon character is shown holding a heart and pointing to the boxes.

## B. I Can Read อ่านดูสิ

### Alphabet Rhymes

#### อาขยานท่อง ABC

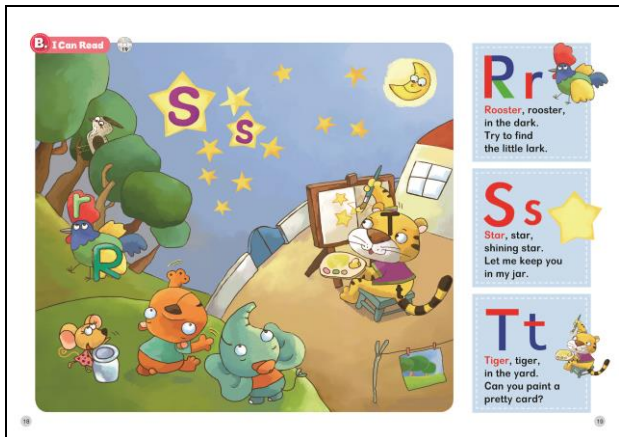

### Materials

#### อุปกรณ์ที่ใช้

- MP3 (QR code)

ไฟล์เสียง MP3 (สแกน QR Code)

- Mobile Phone

โทรศัพท์มือถือ

- Alphabet flash cards

บัตรภาพตัวอักษร

- Whiteboard and markers

กระดานและปากกาไวท์บอร์ด

### Situational Guidance

#### เนื้อเรื่องนำเข้าสู่บทเรียน

The tiger is painting. What is he painting? Please find the hidden letters.

เสือกำลังวาดรูปอะไรอยู่นะ เด็กๆ ลองหาตัวอักษรที่ซ่อนในภาพนี้ดูสิ

## Warm-up Activity

### กิจกรรมนำเข้าสู่บทเรียน

1. Review letters Oo, Pp, Qq and sounds. Play the song and have the children listen to it.

ทบทวนตัวอักษร Oo, Pp, Qq และการออกเสียง เปิดเพลงในบทที่ 2 ให้เด็กๆ ฟัง

2. Teacher asks children to come in front one by one and tell a letter o/p/q. Children need to find the card and says the rhyme correctly.

ครูให้เด็กออกมาหน้าห้องทีละคน ครูพูดชื่อตัวอักษร o/p/q ให้เด็กตามหาบัตรภาพและท่องอาขยานของตัวอักษรนั้นๆ ให้ถูกต้อง

## Alphabet Rhymes

### อาขยานท่อง ABC

#### Movement Guidance ทำทางประกอบ

1. One hand as a cockscomb and one hand as a chicken tail , say "Rooster, rooster, in the dark." The body turned to the left and right and clap hands, then pretend to fly and say "Try to find the little lark."

ตั้งมือข้างหนึ่งเป็นหงอนไก่ ใช้มืออีกข้างต่อเป็นหาง พูดว่า "Rooster, rooster, in the dark." หันซ้าย-ขวาพลงปรบมือ และทำท่าบิน พูดว่า "Try to find the little lark."

2. Say "Star, star, shining star" with body gestures. Make a jar shape with both hands and pretend to put a thing into the jar and say "Let me keep you in my jar."

กางแขนขาเป็นดาว พูดว่า "Star, star, shining star" ใช้สองมือโอบเป็นรูปโถ่ง ทำท่าหยิบของใส่โถ่งและพูดว่า "Let me keep you in my jar."



3. Make claw-shaped with both hands and say "Tiger, tiger, in the yard.". Left hand as a paper, the right hand pretends to draw and says "Can you paint a pretty card?".

ทำมือเป็นกรงเล็บทั้ง 2 ข้างและพูดว่า "Tiger, tiger, in the yard." ใช้มือซ้ายเป็นกระดาษ มือขวาทำท่าวาดรูปและพูดว่า "Can you paint a pretty card?"

### Phonics เสียงตัวอักษร

1. Show the children R, S, T flash cards and guide them pronounce the sound of letters.

แสดงบัตรภาพ R, S, T ให้เด็กๆ ออกเสียงตัวอักษร

2. Guide the children to pronounce R, R, R, /r/, /r/, /r/, S, S, S, /s/, /s/, /s/, T, T, T, /t/, /t/, /t/ after teacher.

ให้เด็กๆ ออกเสียงตัวอักษรตามครูดังนี้ R, R, R (อาร์, อาร์, อาร์) /r/,/r/,/r/ (เรอะ,เรอะ,เรอะ) S, S, S, (เอส, เอส, เอส)

/s/,/s/,/s/ (ซื่อ, ซื่อ, ซื่อ) T, T, T, (ที, ที, ที) /t/,/t/,/t/ (ที, ที, ที)

### Recognize the Letters จดจำตัวอักษร

1. Stand still, left arm makes a circle beside the head; step the left foot to the side; tell the children "This is an upper-case R". Raise the right-hand forefinger and curl the left hand into a small curve next to the right forefinger, and tells the children that "this is a lower-case r".

ยืนตรง ใช้แขนซ้ายโค้งเป็นวงกลมข้างศีรษะ ก้าวขาซ้ายออกมาด้านข้าง บอกเด็กๆ ว่า "This is an upper-case R" ตั้ง

นิ้วชี้ขวา ทำมือซ้ายโค้งๆ ข้างนิ้วชี้ขวา บอกเด็กๆ ว่า "this is a lower-case r"

2. Curve the body into S and tells the children that "this is an upper-case S.". Both hands make the letter U shape, connect the top right and the bottom left together and tells the children that "This is a lower-case s.".

โค้งตัวเป็นตัว S บอเด็ก ๆ ว่า “this is an upper-case S.” ทำมือเป็นตัว U แล้วนำนิ้วโป้งมือซ้ายมาต่อกับนิ้วชี้มือขวา บอเด็ก ๆ ว่า “This is a lower-case s.”

3. Open your arms, close your feet, bend your head to the chest, tells the children that “this is a uppercase T.”

Extend the right forefinger and thumb, cross the left forefinger and the right forefinger, and remind the children to hook up, tells the children that “This is a lowercase t.”

กางแขน 2 ข้าง ยื่นเท้าชิด ก้มหัวลงติดหน้าอก บอเด็ก ๆ ว่า “this is a uppercase T.” เขี่ยดนิ้วชี้กับนิ้วโป้งขวา ออกมาเป็นตัว L เอานิ้วชี้ซ้ายแตะขวางนิ้วชี้ขวา บอเด็ก ๆ ว่า “This is a lowercase t.”

### Recognize the Word จดจำคำศัพท์

1. Have the children repeat the sound of word by using alphabet flash cards.

ให้เด็ก ๆ ออกเสียงตัวอักษร โดยใช้บัตรภาพตัวอักษรเป็นตัวนำ

2. Write the letters of the lesson on the whiteboard, and then use the flash card as a guide. Guide the children say: " r, r, r /r/, /r/, /r/, r ,/r/ r is for rooster " and so on.

เขียนตัวอักษรบนกระดาน จากนั้นใช้บัตรภาพช่วยนำ ให้เด็ก ๆ พูดว่า “อาร์, อาร์, เอ, เรอะ, เรอะ, เรอะ, อาร์ อิชู ฟอว์ รุส’เทอร์” ...

3. Bring out the student book and turn to page 18-19, play MP3, guide them point the picture, say the words and read the rhymes.

ให้เด็ก ๆ เปิดหนังสือหน้า 18-19 จากนั้นเปิดไฟล์เสียง ให้เด็ก ๆ ชี้รูปภาพ พูดคำศัพท์และอ่านอาขยานให้ถูกต้อง

## Practical Activity

### กิจกรรมภาคปฏิบัติ

1. Put Rr, Ss, Tt cards on the whiteboard.

วางบัตรภาพ Rr, Ss, Tt บนกระดาน

2. Ask two children to come in front and find the cards that teacher say.

ให้เด็ก 2 คนออกมาหน้าชั้นเรียน และตามหาบัตรภาพที่ครูบอก

3. Guide the children to say the letters and sounds of letter.

ให้เด็ก ๆ พูดย่อตัวอักษรและออกเสียงตัวอักษร

## Workbook Activity

### กิจกรรมในหนังสือแบบฝึกหัด

Open workbook to page 9 to do the activity.

ให้เด็ก ๆ ทำแบบฝึกหัดหน้า 9



## Answer Keys

### เฉลย

Trace and Cross Out

第一節 • 與 Rr, Ss, Tt 相關的圖 X •

3

Rr	Ss	Tt
 rooster	S	<del>X</del>
R	 star	t
<del>X</del>	<del>X</del>	 tiger

9

## C. I Can Sing ร้องเพลงกันเถอะ

### Materials

#### อุปกรณ์ที่ใช้

- MP3 (QR code)

- Days in a week flash cards

ไฟล์เสียง MP3 (สแกน QR Code)

บัตรภาพวันในสัปดาห์

- Mobile Phone

- Colors of the day flash cards

โทรศัพท์มือถือ

บัตรภาพสีประจำวัน

- Calendar

ปฏิทิน

### Introduce the lyrics

#### ขั้นตอนการสอนร้องเพลง

First, play the song. Let children listen to it to get familiar with lyrics and melody.

ขั้นแรก เปิดเพลงให้เด็กๆ ฟัง ซึมซับคำ จังหวะ และท่วงทำนอง

Second, guide children to sing, sentence by sentence and explain the meaning of the word.

ขั้นที่ 2 คุณครูร้องนำให้เด็กๆ ร้องตามทีละประโยค จากนั้นอธิบายความหมายของคำแต่ละคำ

### Warm-up Activity

#### กิจกรรมนำเข้าสู่บทเรียน

1. Review the week day.

ทบทวนคำศัพท์ วันในสัปดาห์

2. Use the calendar, turn the page and the children will read it out.

เปิดปฏิทิน ฝึกให้เด็กอ่านชื่อวัน

3. Play the song of this unit and have the children listen carefully to find out the day of week.

เปิดเพลงของบทนี้ให้เด็ก ๆ ตั้งใจฟังชื่อวันในสัปดาห์

### Dance Moves

ท่าทางที่ใช้ประกอบเพลง

Sunday, Monday, Tuesday, Wednesday,



Thursday, Friday, Saturday.



What day is it?

It's Sunday.



No school today.

Let's play! Hurray!



## Practical Activity

### กิจกรรมภาคปฏิบัติ

1. Ask children one by one: "When is your birthday?" and let them guess what day of the week is their birthday this year EX: "Is it Monday?".

ถามเด็กๆ ทีละคนว่า "When is your birthday?" ให้เด็กๆ เดาว่าวันเกิดของตัวเองปีนี้ตรงกับวันอะไรในสัปดาห์

2. Bring out the calendar and ask them to find their birthday, then check if the guess is right. If the guess is right, ask children to say "Yes, It's \_\_\_\_\_.". If not then say "No, It's \_\_\_\_\_.".

นำปฏิทินออกมา ให้เด็กๆ หาวันเกิดของตัวเอง และดูว่าตัวเองเดาถูกหรือไม่ ถ้าเดาถูกให้บอกว่า "Yes, It's \_\_\_\_\_." ถ้าเดาผิดให้บอกว่า "No, It's \_\_\_\_\_."

3. Guide the children sing and dance, then bring out their books to point the words of this unit.

นำเด็กๆ ร้องเพลงและเต้น จากนั้นหยิบหนังสือออกมาชี้คำศัพท์ในบทนี้

## D. Let's Learn เรียนรู้กันเถอะ

### Materials

#### อุปกรณ์ที่ใช้

- MP3 (QR code)

- Alphabet flash cards

ไฟล์เสียง MP3 (สแกน QR Code)

บัตรภาพตัวอักษร

- Mobile Phone

- Whiteboard and markers

โทรศัพท์มือถือ

กระดานและปากกาไวท์บอร์ด

- Sticky ball

ลูกบอลตัวดูด

## Situational Introduction

### เนื้อเรื่องนำเข้าสู่บทเรียน



## Warm-up Activity

### กิจกรรมนำเข้าสู่บทเรียน

1. Play the MP3, and have the children read the rhymes of Oo-Tt.

เปิดไฟล์ MP3 ให้เด็กๆ อ่านอาขยาน O - T

2. Review the letter movements from A to T.

ทบทวนท่าทางอาขยาน A – T

## Pronunciation Practice

### ฝึกออกเสียง

1. Write the lower-case i on the whiteboard and guide the children pronounce /i/ a few times.

เขียนตัว i บนกระดาน ให้เด็กๆ ออกเสียง /i/ (อิ) หลายๆ ครั้ง

2. Write pin, fit, wig, lid, bin on the whiteboard and guide the children pronounce /p/, /i/, /n/. Then guide them combine those three sounds together. While spelling, let children count their fingers, each represents a letter and combining 3 fingers means a word.

เขียนคำว่า pin, fit, wig, lid, bin บนกระดาน ให้เด็กๆ ออกเสียง phonetic ของตัวอักษรแต่ละตัว เช่น /p/ (เพอะ), /i/ (อี), /n/ (เนอะ) จากนั้นออกเสียงรวมเป็นคำเดียวกัน ฟิน ระหว่างที่สะกดคำ ให้เด็กๆ นับนิ้วไปด้วย 1 นิ้วแทน 1 ตัวอักษร 3 นิ้วคือ 1 คำ

3. Write these sentences on the whiteboard. "The pin fit my wig.", "The lid is on the bin.". Divide children into 2 groups. Let each group create movements to describe these sentences.

เขียนประโยค "The pin fit my wig.", "The lid is on the bin." บนกระดาน แบ่งเด็กๆ ออกเป็น 2 ทีม ให้แต่ละทีม ออกแบบท่าทางเพื่ออธิบายประโยคเหล่านี้

4. Bring out the student book and turn to 21, play MP3, guide them point the picture and say the word.

ให้เด็กๆ เปิดหนังสือหน้า 21 จากนั้นเปิดไฟล์เสียง ให้เด็กๆ ชี้รูปภาพและพูดคำศัพท์ที่ให้ถูกต้อง

### Extensional Activity

#### กิจกรรมเสริมบทเรียน

1. Draw 2 sets of 3 x 3 grids and write wig, fit, pin, lid, bin inside the grids.

วาดตาราง 3 x 3 ช่องจำนวน 2 ตารางบนกระดาน เขียนคำว่า wig, fit, pin, lid, bin ลงในตาราง

wig	fit	pin
lid	bin	wig
fit	pin	lid

(Sample)



2. Divide the children into 2 teams. Have them take turns to throw the sticky ball onto grids. The child needs to speak out the word who throw onto. The team that makes a line first is the winner.

แบ่งเด็ก ๆ ออกเป็น 2 ทีม ให้เด็ก ๆ สลับกันออกมาปาลูกบอลตัวดูดบนตาราง ปาโดนช่องไหนให้ออกเสียงคำนั้น ทีมไหน ออกเสียงครบแถวก่อนเป็นผู้ชนะ

3. Teacher can also write the number 1 - 3 under the word inside the grid. Number 3 means the children have to read the word 3 times and can get 3 points.

ครูอาจเขียนเลข 1-3 ใต้คำศัพท์ในแต่ละช่องเพื่อให้เด็ก ๆ อ่านจำนวนครั้งตามตัวเลขและจะได้คะแนนตามเลขนั้น เช่น เลข 3 ให้อ่านคำศัพท์ 3 ครั้ง และจะได้ 3 คะแนน

# Unit 4 I Brush My Teeth Every Day

## บทที่ 4 ฉันแปรงฟันทุกวัน

### A. I Can Say พูดคูสิ

#### Situational Conversation

#### บทสนทนาในสถานการณ์



#### Materials

#### อุปกรณ์ที่ใช้

- MP3 (QR code)

ไฟล์เสียง MP3 (สแกน QR Code)

- Mobile Phone

โทรศัพท์มือถือ

- Video (QR Code/DVD)

คลิปวิดีโอ (สแกน QR Code หรือเปิด DVD)

- DVD Player

เครื่องเล่นดีวีดี

- Puppet

หุ่นมือ

- Vocabulary Flash Cards

บัตรภาพคำศัพท์

- Dice

ลูกเต๋า

Whiteboard and markers

กระดานและปากกาไวท์บอร์ด

## Situational Guidance

### เนื้อเรื่องนำเข้าสู่บทเรียน

Hi, kids! What do you do every day?

เด็กๆ สิ่งที่เราต้องทำทุกวันมีอะไรบ้างนะ

## Warm-up Activity

### กิจกรรมนำเข้าสู่บทเรียน

1. Point at a day of week, guide the children review the sentence pattern "It's \_\_\_\_\_".

แสดงบัตรภาพวันในสัปดาห์ ให้เด็กๆ ตอบโดยใช้โครงสร้างประโยค "It's \_\_\_\_\_".

2. Review the song of unit 3.

ทบทวนเพลงในบทที่ 3

## Conversation

### บทสนทนา

1. Prepare a puppet and have a conversation with the puppet.

เตรียมหุ่นมือและพูดสนทนากับหุ่นมือ

2. The puppet says "What do you do every day?", teacher answers "I brush my teeth every day." and pretend

to brush your teeth. Do this with other vocabulary in this unit.

ใช้หุ่นมือพูดว่า "What do you do every day?" ครูตอบว่า "I brush my teeth every day." และทำท่าแปรงฟัน ฝึก

ลักษณะนี้กับคำศัพท์อื่นๆ ในบทนี้

3. Teacher use the puppet to ask each and every child “What do you do every day?”, teacher guides the children to reply “I \_\_\_\_\_ every day.”.

ครูใช้หุ่นมือถามเด็กทีละคนว่า “What do you do every day?” ให้เด็กๆ ตอบว่า “I \_\_\_\_\_ every day.”

### Practical Activity

#### กิจกรรมภาคปฏิบัติ

Play the video of I Can Say.

เปิดไฟล์วิดีโอ I Can Say

What I do every day เกม “ทุกวันฉันทำอะไร”

1. Make a dice like this.

ทำลูกเต๋าลักษณะนี้ 1 ลูก

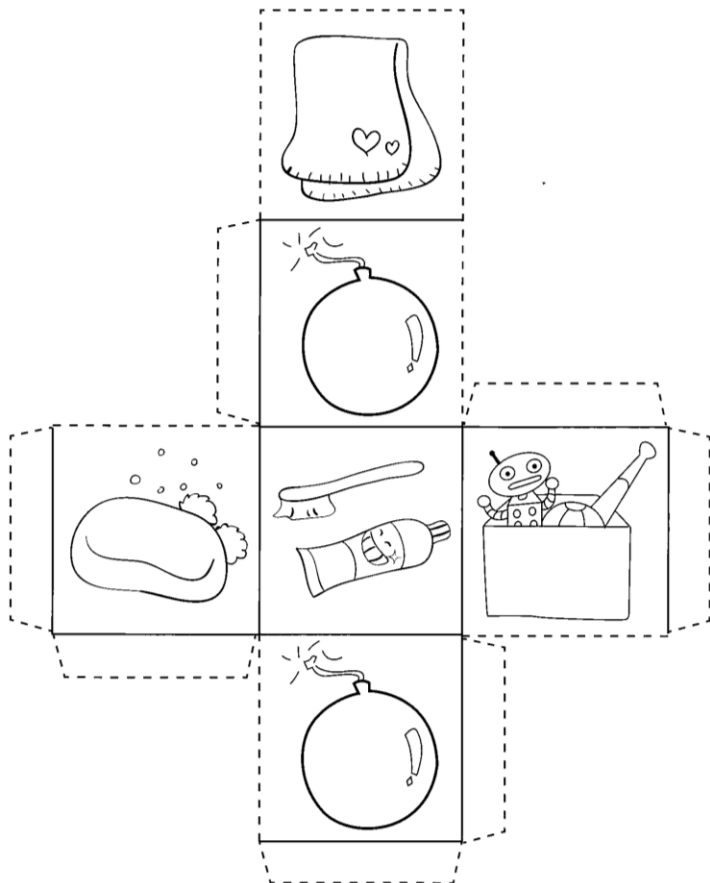

2. Ask children to stand up in a circle. Teacher asks “What do you do every day?”.

ให้เด็กๆ ยืนเป็นวงกลม ครูถามว่า “What do you do every day?”

3. Assign a kid to throw the dice, and the rest of children will answer “I \_\_\_\_\_ every day.” according to the picture on the dice.

ให้เด็กคนหนึ่งทอยลูกเต๋า และเด็กคนอื่นๆ ตอบว่า “I \_\_\_\_\_ every day.” ตามภาพบนลูกเต๋าทอยได้

4. If the dice shows a bomb, then the whole class will say “Boom!” and sit down immediately.

ถ้าทอยได้ลูกระเบิด ให้ทั้งชั้นเรียนพูดว่า “Boom!” และนั่งลงทันที

### The King of Reader เกมยอดนักอ่าน

1. Write the sentence patterns of this unit on the whiteboard. Prepare 2 sets of vocabulary flash cards.

เขียนโครงสร้างประโยคในบทนี้บนกระดาน เตรียมบัตรภาพคำศัพท์ไว้ 2 ชุด

2. Divide the children into 2 teams.

แบ่งเด็กๆ ออกเป็น 2 ทีม

3. Teacher asks the whole class “What do you do every day?”, a kid from each team will come to the front, apply the vocabulary into the sentences and let the whole team read the whole sentence. The team that can finish all the sentences faster is the winner.

ครูถามเด็กๆ ว่า “What do you do every day?” ให้แต่ละทีมส่งตัวแทนมาหยิบบัตรภาพ นำไปเติมในประโยคให้ถูกต้อง จากนั้นให้เด็กๆ ทั้งทีมช่วยกันอ่านประโยคที่เพื่อนเติม ทีมไหนเติมคำศัพท์ได้ครบและถูกต้องก่อนเป็นผู้ชนะ

### Extensional Activity

กิจกรรมเสริมบทเรียน

1. Draw a Snakes and Ladders board game on the whiteboard. Use the flash cards below as the pawns.

วาดกระดานเกมบันไดงูบนกระดาน ใช้บัตรภาพแทนหมากของแต่ละทีม

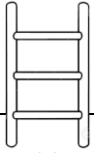
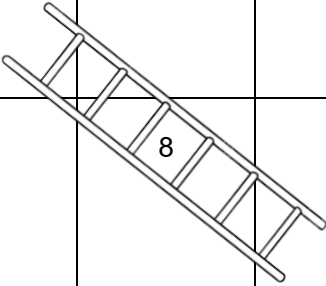
1	2	3	4	5
10 	9	8 	7	6
11	12	13	14	15

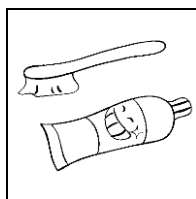

brush my teeth

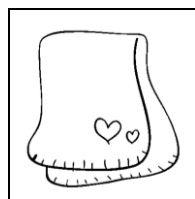

wash my face

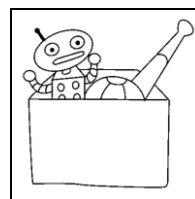

tidy my toys

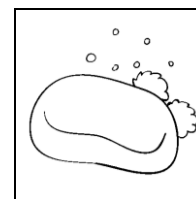

wash my hands

2. Divided the children into 4 groups, each represents an activity. Teacher asks the whole class “What do you do every day?”, a kid from each team will throw the dice (from “What I do every day” game). If they get the same activity as their team’s name, they can move one step forward. If they get a bomb, they have to stop one turn.

แบ่งเด็ก ๆ ออกเป็น 4 กลุ่ม แต่ละกลุ่มแทน 1 กิจกรรม ครูถามเด็ก ๆ ว่า “What do you do every day?” ให้แต่ละทีมส่งตัวแทนมาทอยลูกเต๋า ถ้าทอยได้รูปตรงกับทีมของตัวเองจะได้เดินหน้า 1 ก้าว ถ้าทอยได้ระเบิดให้หยุดเล่น 1 ตา

3. The team that reaches the end first wins.

ทีมที่ไปถึงสุดกระดานก่อนเป็นผู้ชนะ

## Workbook Activity

### กิจกรรมในหนังสือแบบฝึกหัด

Open workbook to page 10-11 to do the activities.

ให้เด็กๆ ทำแบบฝึกหัดหน้า 10-11

## Answer Keys

### เฉลย

Unit 4 Listen and Number 聽一聽，再按順序標示數字。

Stick and Say 貼一貼，再說一說。

Unit 4

4

1

What do you do every day?

1

2

3

4

10

11

## B. I Can Read อ่านดูสิ

### Alphabet Rhymes

#### อาขยานท่อง ABC

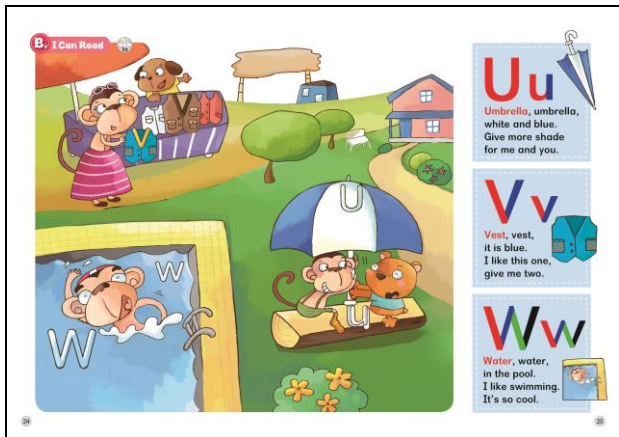

### Materials

#### อุปกรณ์ที่ใช้

- MP3 (QR code)

ไฟล์เสียง MP3 (สแกน QR Code)

- Mobile Phone

โทรศัพท์มือถือ

- Alphabet flash cards

บัตรภาพตัวอักษร

- Hula hoop

ฮูลาฮูป

### Situational Guidance

#### เนื้อเรื่องนำเข้าสู่บทเรียน

What is Ki Ki's family doing? Please find the hidden letters.

ครอบครัวของกิกิกำลังทำอะไรอยู่นะ มาตามหาตัวอักษรที่ซ่อนอยู่กันเถอะ



## Warm-up Activity

### กิจกรรมนำเข้าสู่บทเรียน

1. Review letters Rr, Ss, Tt and their sounds.

ทบทวนตัวอักษรและการออกเสียง Rr, Ss, Tt

2. Put the hula hoops on the floor and write R, S, T at each hoop. The children need jump into the hula hoop according to the order of the letters. Say the letter and pronounce the sound of the letter.

บางฮูลาฮูปบนพื้น เขียนตัวอักษร R, S, T ไว้ที่แต่ละห่วง ให้เด็กๆ กระโดดไปยืนในห่วงตามลำดับ พูดชื่อตัวอักษรและการออกเสียงของแต่ละตัว

## Alphabet Rhymes

### อาชยานท่อง ABC

#### Movement Guidance ทำทางประกอบ

1. Pretend to put up an umbrella and spin the umbrella, saying "Umbrella, umbrella, white and blue."

Raise your hand to cover your head and say "Give me more shadows with you."

ทำท่ากางร่มและหมุนร่ม พลังพูดว่า "Umbrella, umbrella, white and blue." ยกมือขึ้นบังเหนือศีรษะและพูดว่า "Give me more shadows with you."

2. Pretend to put on a vest and point at the vest, saying "Vest, vest, it is blue." Then make a heart shape with your hands, raise 2 fingers and say "I like this one, give me two."

ทำท่าสวมเสื้อกั๊กและชี้ที่เสื้อ พลังพูดว่า "Vest, vest, it is blue." จากนั้นทำมือเป็นรูปหัวใจและชูนิ้ว 2 นิ้ว พูดว่า "I like this one, give me two."

3. Do a water flow action, draw a circle in the air and say "Water, water, in the pool." Do a swimming action, make a cold expression and say "I like swimming. It's so cool."

ทำท่าเลียนแบบน้ำไหล วาดมือเป็นวงกลมและพูดว่า "Water, water, in the pool." ทำท่าว่ายน้ำและทำท่าหนาว พูดว่า "I like swimming. It's so cool."

## Phonics เสียงตัวอักษร

1. Show the children U, V, W flash cards and guide them to pronounce the sound of letters.

แสดงบัตรภาพ U, V, W ให้เด็กๆ ออกเสียงตาม

2. Guide the children to pronounce U, U, U, /u/, /u/, /u/, V, V, V, /v/, /v/, /v/, /v/, W, W, W, /w/, /w/, /w/ after teacher.

ให้เด็กๆ ออกเสียงตัวอักษรตามครูดังนี้ U, U, U (ยู, ยู, ยู) /u/, /u/, /u/ (อะ, อะ, อะ) V, V, V (วี, วี, วี) /v/, /v/, /v/, (เฟอะ, เฟอะ, เฟอะ) W, W, W (ดับเบิลยู, ดับเบิลยู, ดับเบิลยู) /w/, /w/, /w/ (เวอะ, เวอะ, เวอะ)

## Recognize the Letters จดจำตัวอักษร

1. Raise your hands up to make a U shape and tell the children that "This is an upper-case U.". Make a u shape with right thumb and forefinger, tell the children that "This is a lowercase u.".

ชูแขนขึ้น 2 ข้างเป็นตัว U บอกเด็กๆ ว่า "This is an upper-case U." ใช้นิ้วโป้งกับนิ้วชี้ขวาทำเป็นตัว u บอกเด็กๆ ว่า "This is a lowercase u."

2. Straighten your hands up and tell the children that "This is an upper-case V.". Do a victor hand gesture and tell the children that "This is a lower-case v.".

ยืดแขน 2 ข้างเป็นตัว V บอกเด็กๆ ว่า "This is an upper-case V." ชู 2 นิ้ว บอกเด็กๆ ว่า "This is a lower-case v."

3. Place your left and right hands on both sides, palms up and elbows down and tell the children that "This is an upper-case W.". Make 2 victor hand gestures, held them together and tell the children that "This is a lower-case w.".

งอแขนซ้าย-ขวาเป็นตัว V 2 ตัว บอกเด็กๆ ว่า "This is an upper-case W." ชู 2 นิ้วด้วยมือ 2 ข้าง เอามาชิดกันและบอกเด็กๆ ว่า "This is a lower-case w."

## Recognize the Word จดจำคำศัพท์

1. Have the children repeat the sound of word by using alphabet flash cards.

ให้เด็ก ๆ ออกเสียงตัวอักษร โดยใช้บัตรภาพตัวอักษรเป็นต้นนำ

2. Have the children read the letters by themselves by showing flash cards.

ให้เด็ก ๆ ฝึกอ่านตัวอักษรกันเองโดยใช้บัตรภาพ

3. Write the letters of the lesson on the whiteboard, and then use the flash card as a guide. Guide the children say: " u, u, u /u/,/u/, /u/. u is for umbrella." And so on.

เขียนตัวอักษรบนกระดาน จากนั้นใช้บัตรภาพนำให้เด็ก ๆ พูดว่า “ยู, ยู, ยู, เออะ, เออะ, เออะ, ยู อิชู ฟอรั อัมเบรล’ละ”...

4. Bring out the student book and turn to page 24-25, play MP3, guide them point the picture, say the words and read the rhymes.

ให้เด็ก ๆ เปิดหนังสือหน้า 24-25 จากนั้นเปิดไฟล์เสียง ให้เด็ก ๆ ชี้รูปภาพ พูดคำศัพท์และอ่านอาขยานให้ถูกต้อง

### Practical Activity

#### กิจกรรมภาคปฏิบัติ

1. Make 5 photocopies of alphabet flash cards and send those to each child.

ถ่ายเอกสารบัตรภาพตัวอักษร 5 ชุด แจกให้เด็ก ๆ คนละ 1 ใบ

2. When teacher says “umbrella”, the children who hold Uu card need to come out and say “u, u, u /u/,/u/, /u/. u is for umbrella.”.

เมื่อครูพูดว่า “umbrella” ให้เด็ก ๆ ที่ถือบัตรภาพ Uu ลุกขึ้นมาและพูดว่า “u, u, u /u/,/u/, /u/. u is for umbrella.”

3. Practice letters v and w in this way.

ฝึกลักษณะเดียวกันกับตัว v, w

## Workbook Activity

### กิจกรรมในหนังสือแบบฝึกหัด

Open workbook to page 12 to do the activity.

ให้เด็กๆ ทำแบบฝึกหัดหน้า 12

## Answer Keys

### เฉลย

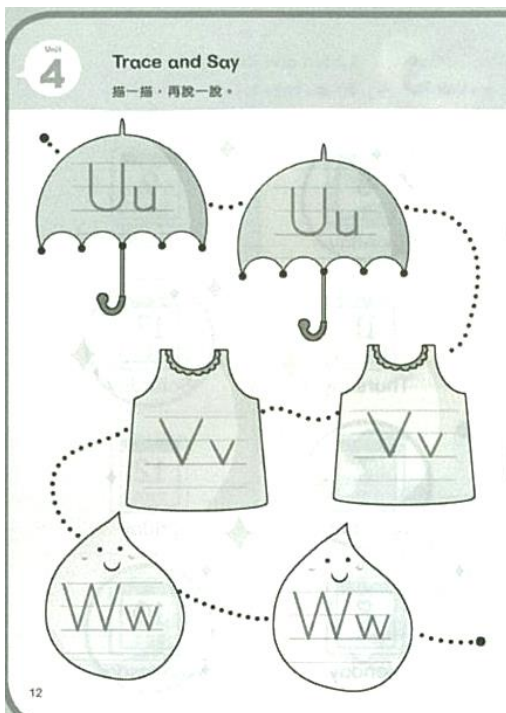

## C. I Can Sing ร้องเพลงกันเถอะ

### Materials

#### อุปกรณ์ที่ใช้

- MP3 (QR code)

- Mobile Phone

ไฟล์เสียง MP3 (สแกน QR Code)

โทรศัพท์มือถือ

- Alphabet flash card

บัตรภาพตัวอักษร

## Introduce the lyrics

### ขั้นตอนการสอนร้องเพลง

First, play the song. Let children listen to it to get familiar with lyrics and melody.

ขั้นแรก เปิดเพลงให้เด็กๆ ฟัง ซึมซับคำ จังหวะ และท่วงทำนอง

Second, guide children to sing, sentence by sentence and explain the meaning of the word.

ขั้นที่ 2 คุณครูร้องนำให้เด็กๆ ร้องตามที่ละประโยค จากนั้นอธิบายความหมายของคำแต่ละคำ

## Warm-up Activity

### กิจกรรมนำเข้าสู่บทเรียน

1. Ask the children "What do you do every day?", the children to answer according to teacher's actions.

Review the sentence patterns and words of this unit.

ถามเด็กๆ ว่า "What do you do every day?" ให้เด็กๆ ตอบตามท่าทางของครู ทบทวนโครงสร้างประโยคและคำศัพท์ใน  
บทนี้

2. Play the song of this unit. And guide the children pretend to brush teeth and wash face when they hear the  
words.

เปิดเพลงให้เด็กๆ ทำท่าทาง ให้เด็กๆ ทำท่าแปรงฟัน ล้างหน้า ตามเนื้อเพลงที่ได้ยิน

## Dance Moves

### ท่าทางที่ใช้ประกอบเพลง

Good kids!

What do you do every day?

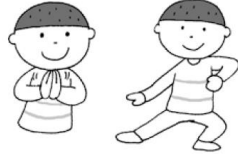

Wash my face.

Wash, wash, wash.

I wash my face every day.



What do you do every day?

I brush my teeth every day.



Good job!

Well done!



### More to Sing

Good kids!

What do you do every day?



Wash my hands.

Wash, wash, wash.

I wash my hands every day.



What do you do every day?

I tidy my toys every day.



Good job!

Well done!



## Practical Activity

### กิจกรรมภาคปฏิบัติ

1. Guide children to practice the sentence pattern "I \_\_\_\_\_ every day." until they familiar with it.

ฝึกให้เด็กพูดโครงสร้างประโยค "I \_\_\_\_\_ every day." จนกระทั่งคุ้นเคย

2. Put the vocabulary flash cards on the floor then teacher throws a ring, which card is circled, and the whole class must sing that lyrics.

วางบัตรภาพบนพื้น จากนั้นครูโยนห่วงอันหนึ่ง ห่วงไปครอบบัตรภาพไหน ให้เด็กๆ ร้องเพลงด้วยเนื้อเพลงตามบัตรภาพนั้น

3. Ask children to throw a ring onto the correct card according to what teacher sing.

ให้เด็กๆ ออกมาโยนห่วงครอบบัตรภาพให้ตรงกับเนื้อเพลงที่ครูร้อง

4. Guide the children to sing and dance, then Bring out their books to point out the words of this unit.

นำให้เด็กๆ ร้องเพลงและเต้น จากนั้นหยิบหนังสือออกมาชี้คำศัพท์ในบทนี้

## D. Let's Learn เรียนรู้กันเถอะ

### Materials

#### อุปกรณ์ที่ใช้

- MP3 (QR code)

- Mobile Phone

ไฟล์เสียง MP3 (สแกน QR Code)

โทรศัพท์มือถือ

- Alphabet flash cards

บัตรภาพตัวอักษร

## Situational Introduction

### เนื้อเรื่องนำเข้าสู่บทเรียน

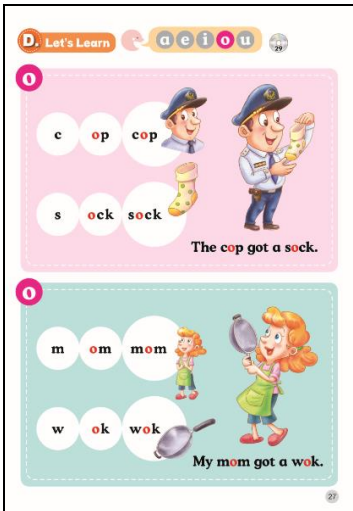

## Warm-up Activity

### กิจกรรมนำเข้าสู่บทเรียน

1. Write down letter Oo - Ww on the whiteboard and lead the children review the sound of each letter.

เขียนตัวอักษร Oo - Ww บนกระดาน นำเด็ก ๆ ทบทวนตัวอักษรและการออกเสียงแต่ละตัว

2. Next, guide the children practice the letter movements and rhymes from Oo - Ww.

ให้เด็ก ๆ ฝึกท่าทางของอาชยาน Oo - Ww

## Pronunciation Practice

### ฝึกออกเสียง

1. Write the lower-case o on the whiteboard and guide the children pronounce /o/ a few times.

เขียนตัว o บนกระดาน นำให้เด็ก ๆ ออกเสียง /o/ (เออะ) หลาย ๆ ครั้ง

2. Write cop, sock, mom, wok on the whiteboard and guide the children pronounce /c/, /o/, /p/. Then guide

them combine those three sounds together.



เขียนคำว่า cop, sock, mom, wok บนกระดาน ให้เด็กๆ ออกเสียง phonetic ของตัวอักษรแต่ละตัว เช่น /c/ (เคอะ), /o/ (เออะ), /p/ (เพอะ) จากนั้นออกเสียงรวมเป็นคำเดียวกัน คอพ

3. Write these sentences on the whiteboard. "The cop got a sock.", "My mom got a wok.". Divide children into 2 groups. Let each group create movements to describe these sentences.

เขียนประโยค "The cop got a sock.", "My mom got a wok." บนกระดาน แบ่งเด็กๆ ออกเป็น 2 ทีม ให้แต่ละทีม ออกแบบที่ทางเพื่ออธิบายประโยคเหล่านี้

4. Bring out the student book and turn to 27, play MP3, guide them point the picture and say the word.

ให้เด็กๆ เปิดหนังสือหน้า 27 จากนั้นเปิดไฟล์เสียง ให้เด็กๆ ชูรูปภาพและพูดคำศัพท์ให้ถูกต้อง

### **Extensional Activity**

#### กิจกรรมเสริมบทเรียน

1. Teacher represents /c/, /o/, /p/ with three fingers to lead the children spell the word. Practice the other word in this unit this way.

ครูสะกดคำว่า cop โดยชูนิ้วขึ้นมา 3 นิ้ว แต่ละนิ้วแทนเสียงตัวอักษร 1 ตัว ให้เด็กๆ ใช้วิธีเดียวกันนี้ฝึกสะกดคำศัพท์อื่นๆ ในบทนี้

2. Add the short vowels you have taught to increase the difficulty of the game.

เพิ่มคำศัพท์ของสระตัวอื่นที่สอนไปแล้วเพื่อเพิ่มระดับความยาก

## Unit 5 I Go Home by Car

### บทที่ 5 ฉันกลับบ้านด้วยรถยนต์

#### A. I Can Say พูดคูสิ

##### Situational Conversation

##### บทสนทนาในสถานการณ์

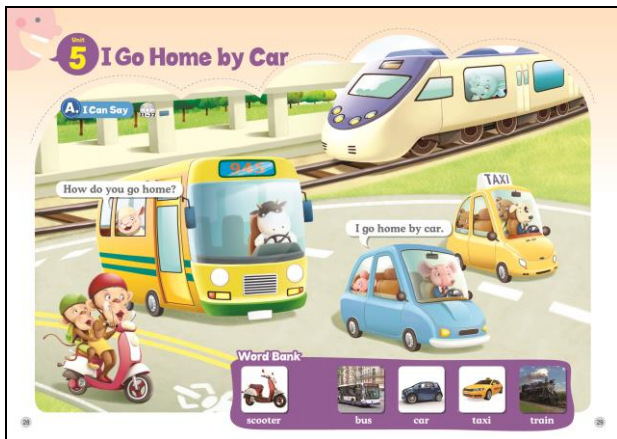

##### Materials

##### อุปกรณ์ที่ใช้

- Video (QR Code/DVD)

- DVD Player

คลิปรวีดีโอ (สแกน QR Code หรือเปิด DVD)

เครื่องเล่นดีวีดี

- Vocabulary Flash Cards

บัตรภาพคำศัพท์

##### Situational Guidance

##### เนื้อเรื่องนำเข้าสู่บทเรียน

Everyone is going home by a different way of transportation. How do you go home?

ทุกคนกำลังเดินทางกลับบ้านด้วยวิธีที่แตกต่างกัน เธอจะ กลับบ้านอย่างไร

## Warm-up Activity

### กิจกรรมนำเข้าสู่บทเรียน

1. Ask the children “How do you go home?”.

ถามเด็กๆ ว่า “How do you go home?”

2. Do body gestures of the transportation to answer.

ใช้ท่าทางร่างกายแสดงวิธีการเดินทางของตัวเอง

## Conversation

### บทสนทนา

1. Guide the children to read the vocabulary of this unit by showing the vocabulary flash cards.

ให้เด็กๆ อ่านคำศัพท์โดยแสดงบัตรภาพคำศัพท์

2. Put the flash cards around the classroom.

วางบัตรภาพไว้ในที่ต่างๆ รอบห้องเรียน

3. Teacher asks “How do you go home?” and pretends to ride a scooter. Guides children to mimic teacher’s

action and walk toward the scooter card, saying “by scooter”.

ครูถามว่า “How do you go home?” จากนั้นทำท่าทางขี่มอเตอร์ไซด์ ให้เด็กๆ ตอบว่า “by scooter” แล้วทำท่าขี่

มอเตอร์ไซด์ไปที่บัตรภาพ scooter

4. Practice other vocabulary of this unit in this way.

ฝึกคำศัพท์อื่นๆ ในบทนี้ด้วยวิธีเดียวกัน

## Practical Activity

### กิจกรรมภาคปฏิบัติ

Play the video of I Can Say.

เปิดไฟล์วิดีโอ I Can Say

Say What I Draw เกมวาดรูปบอกไป

1. Ask a child to come to the stage to draw the transportation specified by the teacher.

ขอให้เด็กคนหนึ่งออกมาวาดรูปยานพาหนะตามที่ครูบอก

2. Divide the children into 2 teams. Teacher says “How do you go home?”, the children has to reply according to the picture on the whiteboard.

แบ่งเด็ก ๆ ออกเป็น 2 ทีม ครูถามว่า “How do you go home?” ให้เด็ก ๆ แต่ละทีมตอบตามภาพบนกระดาน

3. Say out the transportation (by \_\_\_\_\_) gets 1 point; answer the complete sentence (I go home by \_\_\_\_\_.) get 2 points.

ถ้าตอบถูกแต่เป็นวลี (by \_\_\_\_\_) ได้ 1 คะแนน ถ้าตอบถูกและครบประโยค (I go home by \_\_\_\_\_.) ได้ 2 คะแนน

4. The team with more points wins the game.

ทีมที่ได้คะแนนมากกว่าเป็นผู้ชนะ

## Do What I Say เกมทำตามคำบอก

1. Stick the vocabulary flash cards on the whiteboard.

ติดบัตรภาพคำศัพท์บนกระดาน

2. Guide children to say “How do you go home?”, teacher replies “I go home by scooter.”. Then ask a child to come to circle the corresponding card, and repeat the sentence.

ให้เด็กๆ พูดว่า “How do you go home?” ครูจะตอบเป็นวิธีเดินทางวิธีใดวิธีหนึ่ง เช่น “I go home by scooter.” จากนั้น

ให้เด็กคนหนึ่งออกมาวงกลมรอบบัตรภาพที่ตรงกับคำตอบของครูและพูดทวนว่า “I go home by \_\_\_\_\_.”

3. Teacher may use real object representing for transportation, such as, scooter - helmet, car - belt, train - hula hoop, taxi - walkie- talkie, bus - toy coins.

4. ครูอาจใช้สิ่งของจริงแทนบัตรภาพ เช่น scooter – หมวกกันน็อก, car - เข็มขัด, train - ฮูลา ฮูป, taxi - วิทยุสื่อสาร, bus – เหรียญของเล่น.

### Extensional Activity

#### กิจกรรมเสริมบทเรียน

1. Prepare sets of vocabulary flash cards. Give each child a card and have the children use their chair make a circle and sit down.

เตรียมบัตรภาพเหล่านี้ไว้หลายๆ ชุด แจกบัตรภาพให้เด็กๆ คนละ 1 ใบ ให้เด็กๆ เรียงเก้าอี้เป็นวงกลมและนั่งลง

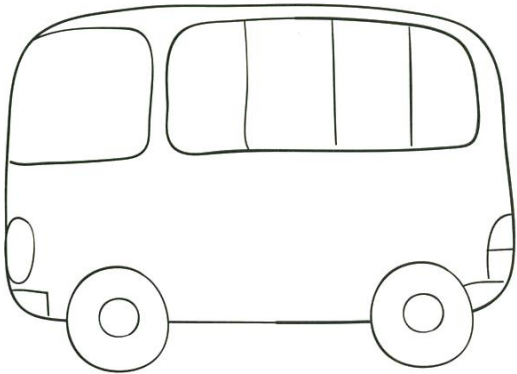
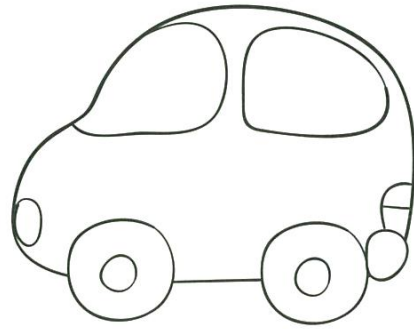
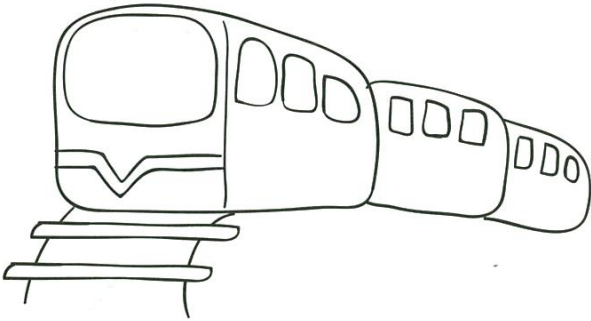
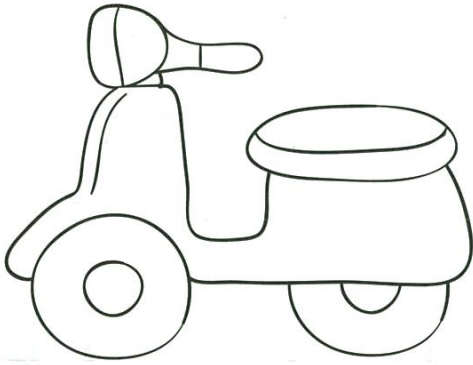

2. Guide the children say "How do you go home?", teacher answers "I go home by \_\_\_\_\_."

ให้เด็กๆ ถามครูว่า "How do you go home?" ครูตอบว่า "I go home by \_\_\_\_\_."

3. The kid who holds the card needs to change his seat.

เด็กที่ถือบัตรภาพตรงกับคำตอบของครู ให้ลูกเปลี่ยนที่นั่ง

## Workbook Activity

### กิจกรรมในหนังสือแบบฝึกหัด

Open workbook to page 13-14 to do the activities.

ให้เด็กๆ ทำแบบฝึกหัดหน้า 13-14

## Answer Keys

### เฉลย



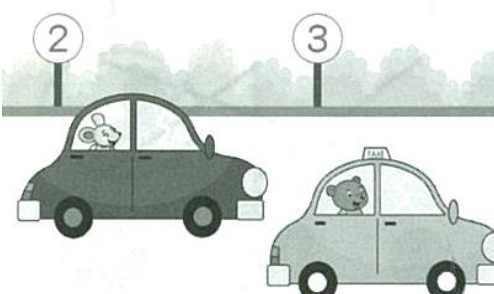
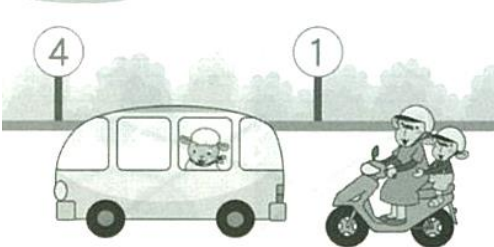

**Unit 5** Listen and Number  
聽一聽，再按順序標示數字。



13

**Unit 5** Color and Say  
塗一塗，再說一說。

How do you go home?  
I go home by \_\_\_\_\_.  
(請幼兒自由塗色)



14

## B. I Can Read อ่านดูสิ

### Alphabet Rhymes

#### อาชยานท่อง ABC

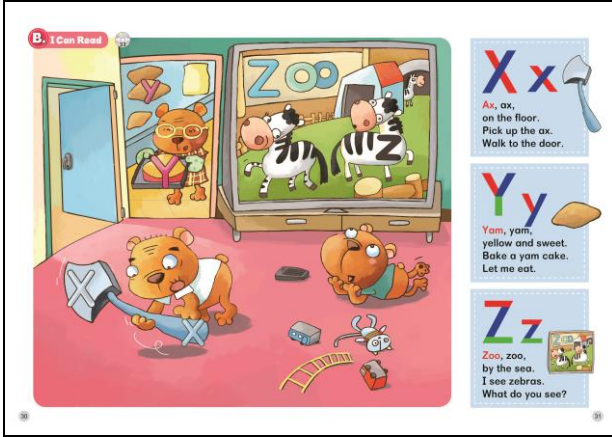

### Materials

#### อุปกรณ์ที่ใช้

- MP3 (QR code)

- Alphabet flash cards

ไฟล์เสียง MP3 (สแกน QR Code)

บัตรภาพตัวอักษร

- Mobile Phone

- Whiteboard and markers

โทรศัพท์มือถือ

กระดานและปากกาไวท์บอร์ด

- Sticky ball

ลูกบอลตัวดูด

### Situational Guidance

#### เนื้อเรื่องนำเข้าสู่บทเรียน

What is PoPo's family doing? Please find the hidden letters in the picture.

ครอบครัวของโปโปกำลังทำอะไรอยู่ ลองหาตัวอักษรที่ซ่อนอยู่ในรูปสิ



## Warm-up Activity

### กิจกรรมนำเข้าสู่บทเรียน

1. Put the upper-case letter cards around the classroom then write the lower-case letters on the whiteboard.

วางบัตรภาพตัวอักษรพิมพ์ใหญ่ไว้รอบห้องเรียน และเขียนตัวอักษรพิมพ์เล็กบนกระดาน

2. Ask children to match the upper-case and lower-case.

ให้เด็กๆ จับคู่ตัวอักษรพิมพ์ใหญ่กับพิมพ์เล็ก

3. Review letter Uu, Vv, Ww and the sounds.

ทบทวนตัวอักษร Uu, Vv, Ww และการออกเสียง

## Alphabet Rhymes

### อาชยานท่อง ABC

#### Movement Guidance ทำทางประกอบ

1. Pretend to ax and point at the floor, saying “Ax, ax, on the floor.”. Pretend to pick ax then walk, saying “Pick up the ax. Walk to the door.”.

ทำท่าจามขวานและชี้ไปที่พื้น พูดว่า “Ax, ax, on the floor.” ทำท่าหยิบขวานและเดิน พูดว่า “Pick up the ax. Walk to the door.”

2. Pretend to eat and say “Yum, yum, yellow and sweet.”, then draw a cake with your hands, pretend to eat a cake and say “Bake a yum cake. Let me eat.”.

ทำท่ากินอาหารและพูดว่า “Yum, yum, yellow and sweet.” จากนั้นวาดมือเป็นรูปเค้กและทำท่ากินเค้ก พูดว่า “Bake a yum cake. Let me eat.”

3. Draw a zoo entrance with your hands and do a wave movement, saying "Zoo, zoo, by the sea.", Do the gallop and raise a hand to your eyebrow then say "I see zebras. What do you see?".

วาดมือเป็นทางเข้าสวนสัตว์แล้วทำแขนเป็นคลื่น พูดว่า "Zoo, zoo, by the sea." จากนั้นทำท่าควมม้าและเอามือป้องตา พูดว่า "I see zebras. What do you see?"

### Phonics เสียงตัวอักษร

1. Show the children X, Y, Z flash cards and guide them to pronounce the sound of letters.

แสดงบัตรภาพ X, Y, Z ให้เด็กๆ ออกเสียงตัวอักษร

2. Guide the children to pronounce X, X, X, /x/, /x/, /x/, Y, Y, Y, /y/, /y/, /y/ Z, Z, Z, /z/, /z/, /z/ after teacher.

ให้เด็กๆ ออกเสียงตัวอักษรตามครูดังนี้ X, X, X, (เอ็กซ์, เอ็กซ์, เอ็กซ์) /x/, /x/, /x/ (กซี่, กซี่, กซี่) Y, Y, Y (วาย, วาย, วาย) /y/, /y/, /y/ (เยอะ, เยอะ, เยอะ) Z, Z, Z (ซี่, ซี่, ซี่) /z/, /z/, /z/ (ซี่, ซี่, ซี่)

### Recognize the Letters จดจำตัวอักษร

1. Make a cross with both arms and tell the children "This is an upper-case X.". Make a cross with 2 fingers and tell the children "This is a lower-case x.".

ใช้แขนตั้งเป็นกากบาท บอกเด็กๆ ว่า "This is an upper-case X." ใช้นิ้วทำเครื่องหมายกากบาทและบอกว่า "This is a lower-case x.".

2. Raise up two arms and tell the children "This is an upper-case Y.". Show V-sign and put a forefinger under it and tell the children "This is a lower-case y.".

ชูแขนขึ้น 2 ข้าง บอกเด็กๆ ว่า "This is an upper-case Y." ชู 2 นิ้วแล้วเอานิ้วชี้อีกข้างมาต่อท้าย บอกว่า "This is a lower-case y."

3. Face to the right side and kneel on the floor, raise your arms up straight to the front and lean back then tell the children "This is an upper-case Z.". Raise left forefinger, left middle finger, and right forefinger horizontally then combine both hands together and tell the children "This is a lower-case z."

หันไปทางขวา คูกเข่าลงและเหยียดแขนออกไปข้างหน้าตรงๆ แล้วเอวหลัง บอกเด็กๆ ว่า "This is an upper-case Z."

มือซ้ายชูนิ้วชี้ นิ้วกลาง มือขวาชูนิ้วชี้ เอานิ้วมือ 2 ข้างมาประกบกัน และพูดว่า "This is a lower-case z."

### Recognize the Word จดจำคำศัพท์

1. Have the children repeat the sound of word by using alphabet flash cards.

ให้เด็กๆ ออกเสียงตัวอักษร โดยใช้บัตรภาพตัวอักษรเป็นตัวนำ

2. Have the children read the letters by themselves by showing flash cards.

ให้เด็กๆ ฝึกอ่านตัวอักษรกันเองโดยใช้บัตรภาพ

3. Write the letters of the lesson on the whiteboard, and then use the flash card as a guide. Guide the children say: " x, x, x, /x/, /x/, /x/. X is for ax."

เขียนตัวอักษรบนกระดาน จากนั้นใช้บัตรภาพช่วยนำ ให้เด็กๆ พูดว่า "เอ็กซ์, เอ็กซ์, เอ็กซ์ กซี่, กซี่, กซี่, เอ็กซ์ อิชู พอร์ แอกซู"

4. Bring out the student book and turn to page 30-31, play MP3, guide them point the picture, say the words and read the rhymes.

ให้เด็กๆ เปิดหนังสือหน้า 30-31 จากนั้นเปิดไฟล์เสียง ให้เด็กๆ ชี้รูปภาพ พูดคำศัพท์และอาชยานให้ถูกต้อง

### Practical Activity

#### กิจกรรมภาคปฏิบัติ

1. Draw a 3 x 3 grid on the whiteboard.

วาดตาราง 3 x 3 ช่องบนกระดาน

2. Write down 3 sets of X, Y, Z in the grids.

เขียนตัว X, Y, Z 3 ชุดในแต่ละช่อง

3. Have a child to throw the sticky ball to the letter then the whole class will read the letter and its sound.

ให้เด็กคนหนึ่งออกมาปาลูกบอลตัวดูไปที่ตัวอักษร ให้เพื่อนๆ อ่านชื่อตัวอักษรและการออกเสียงตัวอักษรนั้น

4. Erase the letter that has been stick on. When all the letters have been erased that the game is finish.

ลบตัวอักษรที่ถูกแปะไปแล้ว เมื่อตัวอักษรหายไปหมดทั้งกระดานคือจบเกม

### Workbook Activity

#### กิจกรรมในหนังสือแบบฝึกหัด

Open workbook to page 15-16 to do the activities.

ให้เด็กๆ ทำแบบฝึกหัดหน้า 15-16

### Answer Keys

#### เฉลย

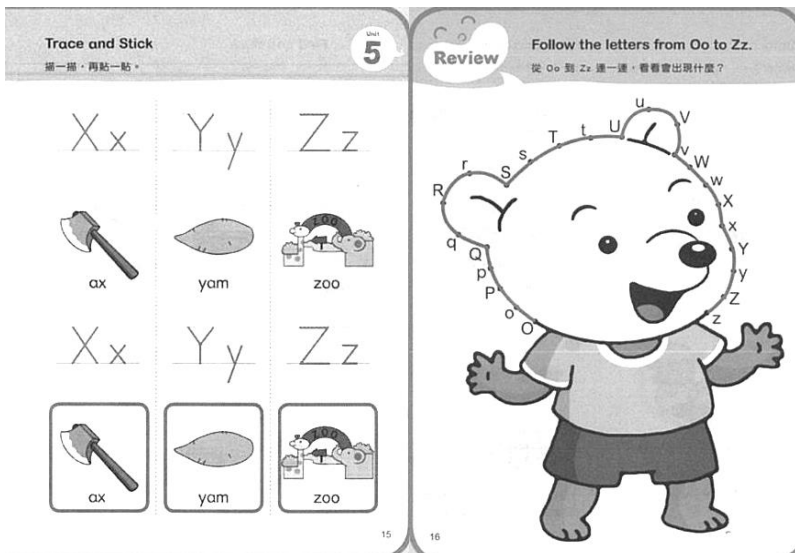

## C. I Can Sing ร้องเพลงกันเถอะ

### Materials

#### อุปกรณ์ที่ใช้

- |                              |                          |
|------------------------------|--------------------------|
| - MP3 (QR code)              | - Vocabulary Flash Cards |
| ไฟล์เสียง MP3 (สแกน QR Code) | บัตรภาพคำศัพท์           |
| - Mobile Phone               | - Jump rope              |
| โทรศัพท์มือถือ               | เชือกกระโดด              |

### Introduce the lyrics

#### ขั้นตอนการสอนร้องเพลง

First, play the song. Let children listen to it to get familiar with lyrics and melody.

ขั้นแรก เปิดเพลงให้เด็กๆ ฟัง ซึมซับคำ จังหวะ และท่วงทำนอง

Second, guide children to sing, sentence by sentence and explain the meaning of the word.

ขั้นที่ 2 คุณครูร้องนำให้เด็กๆ ร้องตามทีละประโยค จากนั้นอธิบายความหมายของคำแต่ละคำ

### Warm-up Activity

#### กิจกรรมนำเข้าสู่บทเรียน

1. Show the vocabulary flash cards and ask the child to make the sound of that transportation.

ครูแสดงบัตรภาพ ให้เด็กๆ ทำเสียงยานพาหนะตามภาพที่เห็น

2. Make the sound of a transportation and let the children to guess what it is?

ครูทำเสียงยานพาหนะให้เด็กๆ ทาย

Dance Moves

ท่าทางที่ใช้ประกอบเพลง

Go home!



Go home!



Go home!



Go home!



Goodbye,



Go home!



Go home!



Go home!



Go home!



goodbye.



I go home by car.



You go home by scooter.



We go home by train.



They go home by bus.



See you tomorrow.



## Practical Activity

### กิจกรรมภาคปฏิบัติ

1. Divide the children into 4 groups. "I go home by car. You go home by scooter. We go home by train. They go home by bus." Guide children to practice their own lines.

แบ่งเด็ก ๆ ออกเป็น 4 กลุ่ม "I go home by car. You go home by scooter. We go home by train. They go home by bus." นำให้เด็ก ๆ ฝึกพูดประโยคของตัวเอง

2. Next, a child and the teacher will swing the rope, the children in each group will jump in and skip the rope and sing in their line.

ครูกับเด็กอีกคนคอยแกว่งเชือกให้เด็ก ๆ กระโดด เมื่อเปิดเพลงแล้วเนื้อเพลงตรงกับท่อนของกลุ่มใคร ให้กลุ่มนั้นเข้ามากระโดดเชือกและร้องเพลง

3. When the song reaches the last line, everyone will jump together. When the song finishes, give themselves a big hand. Teacher may switch the group and play again.

เมื่อร้องถึงท่อนสุดท้าย เด็กทุกคนจะได้กระโดดเชือกพร้อมกัน เมื่อจบเพลงให้ปรบมือให้ตัวเองดัง ๆ ครูอาจสับเปลี่ยนกลุ่มแล้วเริ่มเล่นใหม่ก็ได้

5. Guide children to sing and dance, then ask them to bring out their books to point out the words of this unit.

นำให้เด็ก ๆ ร้องเพลงและเต้น ให้เด็ก ๆ หยิบหนังสือเรียนออกมาชี้คำศัพท์ตามเนื้อเพลง

## D. Let's Learn เรียนรู้กันเถอะ

### Materials

#### อุปกรณ์ที่ใช้

- MP3 (QR code)

- Whiteboard and markers

ไฟล์เสียง MP3 (สแกน QR Code)

กระดานและปากกาไวท์บอร์ด

- Mobile Phone

- Alphabet flash cards

โทรศัพท์มือถือ

บัตรภาพตัวอักษร

### Situational Introduction

#### เนื้อเรื่องนำเข้าสู่บทเรียน



### Warm-up Activity

#### กิจกรรมนำเข้าสู่บทเรียน

1. Write a, e, i, o, u on the whiteboard and lead the children review the sound of each letter.

เขียน a, e, i, o, u บนกระดาน นำเด็ก ๆ ทบทวนการออกเสียงของแต่ละตัว

2. Let children draw a consonant card, practice the spelling with the vowels a, e, i, o.

ให้เด็กสุ่มหยิบบัตรภาพสระคนละ 1 ใบ ฝึกการออกเสียงสระ a, e, i, o



## Pronunciation Practice

### ฝึกออกเสียง

1. Write the lower-case u on the whiteboard and guide the children pronounce /u/ a few times.

เขียนตัว u บนกระดาน ให้เด็กๆ ออกเสียง /u/ (อะ) หลายๆ ครั้ง

2. Write puff, cup, pup, tub on the whiteboard and guide the children pronounce /p/, /u/, /f/. Then guide them combine those three sounds together.

เขียนคำว่า pen, bed, red, net, wet บนกระดาน ให้เด็กๆ ออกเสียง phonetic ของตัวอักษรแต่ละตัว เช่น /p/ (เพอะ), /u/ (อะ), /f/ (เฟอะ) จากนั้นออกเสียงรวมเป็นคำเดียวกัน พัพ

Write these sentences on the whiteboard “The puff is in the cup.”, “The pup is in the tub.”. Divide children into 2 groups. Let each group create movements to describe these sentences.

เขียนประโยค “The puff is in the cup.”, “The pup is in the tub.” บนกระดาน แบ่งเด็กๆ ออกเป็น 2 ทีม ให้แต่ละทีม ออกแบบที่ทางเพื่ออธิบายประโยคเหล่านี้

3. Bring out the student book and turn to 33, play MP3, guide them point the picture and say the word.

ให้เด็กๆ เปิดหนังสือหน้า 33 จากนั้นเปิดไฟล์เสียง ให้เด็กๆ ชูรูปภาพและพูดคำศัพท์ให้ถูกต้อง

## Extensional Activity

### กิจกรรมเสริมบทเรียน

1. Prepare a few sets of b, c, f, p, t, u cards and send it to each child.

เตรียมบัตรภาพ b, c, f, p, t, u หลายๆ ชุด และแจกให้เด็กๆ คนละ 1 ใบ

2. Play the song and have the children walk around the classroom, when teacher says a word, EX: cup, the children who hold c, u, p card need to stand together and other children sit down.

เปิดเพลงให้เด็กๆ เดินไปรอบๆ ห้องเมื่อครูพูดคำศัพท์ เช่น cup ให้เด็กที่ถือบัตรภาพ c u p ยืนเรียงกันเป็นคำศัพท์และ  
เด็กคนอื่นๆ นั่งลง

3. Have the kids who hold the card stand in order and guide the whole class to practice to do spelling.

ให้เด็กๆ ที่ถือบัตรภาพนำเพื่อนๆ ในชั้นเรียนฝึกสะกดคำ

4. Teacher can also let the children to exchange the card to practice for times.

ครูอาจให้เด็กๆ สลับบัตรภาพที่ถือเมื่อเล่นไประยะหนึ่ง

## Festival – Mother’s Day

### บทเรียนพิเศษ - วันแม่แห่งชาติ

#### Dance Moves

ท่าทางที่ใช้ประกอบเพลง

I love my mommy. Mommy loves me. You are pretty. You are sweet.



I love my mommy. Mommy loves me. I’m so lucky to be your kid.



I’m your baby, forever baby. Happy Mother’s Day. Happy Mother’s Day.



Extensional Activity

กิจกรรมเสริมบทเรียน

**Class :** \_\_\_\_\_ **Number :** \_\_\_\_\_ **Name :** \_\_\_\_\_

Draw a pretty dress for your mommy.

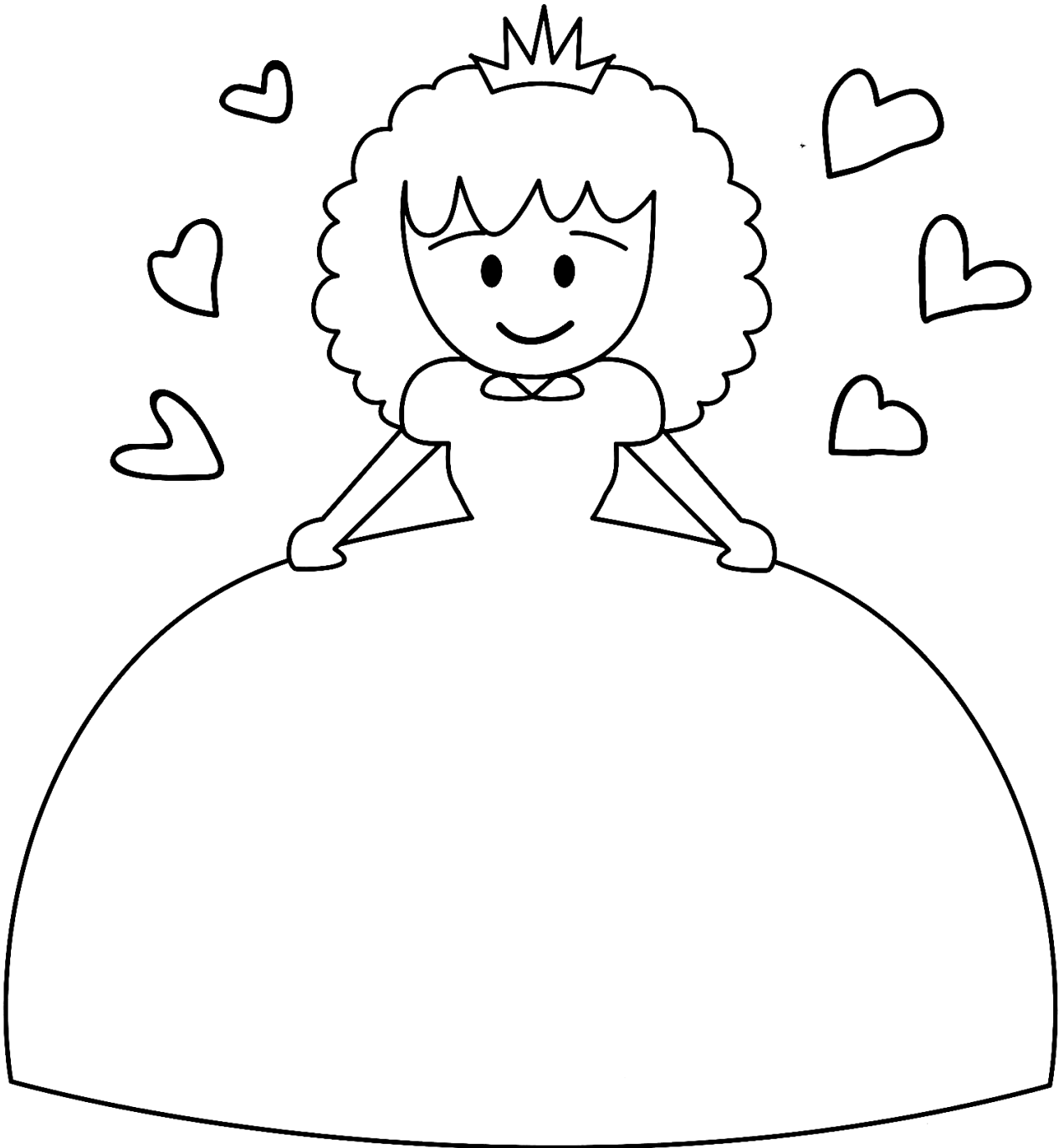

## Let's Play เล่นกันเถอะ

### เกมทบทวนความรู้ (Reviewing Games)

Game 1: Say it!

เกมที่ 1: พูดดูสิ

**Materials:** vocabulary flash cards, calendar

**อุปกรณ์:** บัตรภาพคำศัพท์, ปฏิทิน

**Teaching activities:**

**รูปแบบกิจกรรม:**

Have children practice the sentence patterns.

ให้เด็กๆ ฝึกใช้โครงสร้างประโยคที่เรียนไป

1. Lay the food flash cards face down on the whiteboard, then turn over the cards one by one and ask “What do you want to eat?”. Guide children to reply “I want some \_\_\_\_\_.”.

คว่ำบัตรภาพอาหารไว้บนกระดาน เปิดบัตรภาพทีละใบแล้วถามเด็กๆ ว่า “What do you want to eat?” ให้เด็กๆ ตอบว่า “I want some \_\_\_\_\_.”.

2. Put the place flash cards in five corners of the classroom. The children ask “Where do you want to go?”, when teacher replies, children need to go to the card and answer “I want to go to the \_\_\_\_\_.”.

วางบัตรภาพสถานที่ต่างๆ ไว้ที่มุมต่างๆ ในห้องเรียน เด็กๆ ถามครูว่า “Where do you want to go?” ครูตอบว่าสถานที่อะไร ให้เด็กๆ ไปยืนหน้าบัตรภาพนั้น และพูดว่า “I want to go to the \_\_\_\_\_.”

3. Show the children the calendar, point at any day then ask “What day is today?”, the children need to answer “It's \_\_\_\_\_.”

ครูแสดงปฏิทินและชี้วันใดวันหนึ่ง ถามเด็กๆ ว่า “What day is today?” เด็กๆ ตอบว่า “It's \_\_\_\_\_.”

4. Pretend to brush teeth, wash face, wash hands and put away the toy in random. Have the children to practice the sentence pattern “What do you do every day? I \_\_\_\_\_ every day.”.

ผู้จัดทำทำแปรงฟัน ล้างหน้า ล้างมือ และเก็บของ ครูถามว่า “What do you do every day?” ให้เด็กๆ ฝึกใช้โครงสร้างประโยค “I \_\_\_\_\_ every day.”.

5. Stick the cards of transportation on one side of whiteboard, draw a kid with backpack on the other side. Teacher asks “How do you go home?”, guide children to reply “I go home by \_\_\_\_\_.” and point at the flash card they reply, drag their fingers to the bag.

ติดบัตรภาพการเดินทางที่ด้านหนึ่งของกระดาน วาดรูปกระเป๋าที่อีกด้าน ครูถามว่า “How do you go home?” ให้เด็กๆ ตอบว่า “I go home by \_\_\_\_\_.” ชี้บัตรภาพที่ตัวเองตอบและลากนิ้วไปที่กระเป๋า

### Game 2: Read it !

### เกมที่ 2: อ่านดูซิ

**Materials:** vocabulary flash cards

**อุปกรณ์:** บัตรภาพคำศัพท์

**Teaching activities:**

**รูปแบบกิจกรรม:**

1. Give each child a vocabulary card.

แจกบัตรภาพคำศัพท์ให้เด็กๆ คนละใบ

2. Ask children to hold the cards in front of their chest and come to the front make a line.

ให้เด็กๆ ถือบัตรภาพไว้ที่อกและยืนเรียงเป็นแถว

3. The children need to listen carefully what the teacher says. The child who holds the corresponding card needs to jump up and read the letter, the sound of letter and the letter rhyme.

ให้เด็กๆ ตั้งใจฟังเสียงที่ครูพูด เด็กที่ถือบัตรภาพสอดคล้องกับเสียงที่ครูพูด ให้กระโดดขึ้นและพูดชื่อตัวอักษร ออกเสียง และท่องอาขยาน

4. Speed up the reading of letters (you can read a few more letters at a time), let the children follow the acceleration.

พูดตัวอักษรเร็วขึ้น หรือบอกพูดทีละหลายตัวอักษร ให้เด็กๆ เร่งความเร็วตาม

Game 3: Sing it!

เกมที่ 3: ร้องเพลงกันเถอะ

**Materials:** MP3 (QR Code), Mobile Phone

**อุปกรณ์:** ไฟล์เสียง MP3 (สแกน QR Code), โทรศัพท์มือถือ

1. Play any songs and have children to sing and dance with it.

เปิดเพลงอะไรก็ได้ ให้เด็กๆ ร้องและเต้น

2. Divide the children into 2 teams. Play any song and have the two teams take turns to sing a line. Please encourage when the children are finished.

แบ่งเด็กๆ ออกเป็น 2 ทีม เปิดเพลงใดก็ได้ ให้ทั้ง 2 ทีมสลับกันร้องเพลงทีละท่อน กระตุ้นให้เด็กๆ ร้องจนจบเพลง